

**SAVAL**<sup>®</sup> | Marine  
Valves

---

**CATALOGO**

[www.valsaval.com](http://www.valsaval.com)

FABRICANTE  
ESPAÑOL DE

**VÁLVULAS  
MARINAS**

Somos una empresa referente, con más de 50 años de experiencia en el sector naval, tanto civil como militar. Nuestra actividad comprende, el desarrollo, diseño, fabricación, provisión e instalación de válvulas, fabricadas acorde a los estándares marinos.

Todas nuestras válvulas son de fabricación 100% española lo que garantiza un óptimo funcionamiento y una alta durabilidad de la válvula.



## TRAYECTORIA

**1965**

Se funda valvunaval, fabrica de válvulas.



**1990**

Se convierte en SAVAL de válvulas, continuando como fabricantes de válvulas de alta calidad, principalmente para el sector naval.



**2012**

SAVAL de válvulas es absorbida por el Grupo Fernández Jove.



**2015**

SAVAL de válvulas traslada su fabricación a las nuevas instalaciones en Cantabria.



**2019**

Desarrollo de nuevos modelos de válvulas.



**2021**

Desarrollo de válvulas de bola para el sector de los submarinos.



# ¿QUE NOS HACE DIFERENTES?



## FABRICACIÓN

En SAVAL de válvulas apostamos por preservar la mayor calidad en todos los procesos y subprocesos de nuestro ciclo productivo. Uno de los más importantes en la fabricación de válvulas es la fundición del material, por lo que el control y la exigencia en este sentido es máxima, teniendo en cuenta que es una de las claves para garantizar todas las características de las válvulas SAVAL.

El equipo técnico y de calidad de SAVAL solo trabaja con fundiciones europeas, aportando los siguientes valores a este fundamental proceso y eje productivo:

- ◆ Mayor control del proceso
- ◆ Flexibilidad en plazos de entrega
- ◆ Aumento de calidad funcional

## TRAZABILIDAD

Nuestro sistema de fabricación ofrece una completa trazabilidad, desde el origen del proceso productivo de nuestra válvula, hasta su expedición final. Gracias a este sistema, podemos garantizar el mantenimiento de todos los requerimientos de información de nuestros clientes.



## CERTIFICACIONES

Todas las válvulas fabricadas por Saval, pasan rigurosas pruebas de calidad que garantizan el producto y, la fiabilidad de su rendimiento. Contamos con un sistema de calidad de acuerdo a ISO 9001:2018, así como de homologaciones de producto tipo Shock Tests o Fire Safe y de sociedades de clasificación.



MIL-S-901D  
MIL-STD-798



# VÁLVULAS 100% TESTADAS

El 100% de las válvulas Saval, al igual que sus elementos constitutivos, son controlados en sus diferentes fases de fabricación y probados en nuestro moderno banco de pruebas con el objetivo de garantizar en nuestros productos las máximas exigencias técnicas de calidad y servicio.

Cada una de nuestras válvulas es sometida a las pruebas hidrostáticas tanto de conjunto como de asiento, exigidas por las normas correspondientes (UNE EN 12266-1:2013), para asegurar su estanqueidad.

Rango de banco de pruebas DN	DN15 a DN400
Máximo cara a cara	1000 mm
Fuerza máxima de cierre	50 toneladas

Saval ha implementado un sistemas de gestión de la calidad (bajo la norma ISO 9001:2018) como parte de su estrategia empresarial, con el objetivo de implementar, mantener y mejorar continuamente la gestión de sus procesos.

## MATERIALES

Trabajamos con diferentes tipos de materiales:

Bronce RG-10 / BrNiAl ●

Fundición Nodular EN-GJS-400-18-LT ●

Inoxidable AISI316 ●

Acero GSC-25 / GP240-GH ●

\* Otros materiales bajo demanda.

Somos conscientes de la importancia que tiene la correcta elección de los materiales para que soporten las diferentes variables del flujo, como la presión, volumen o capacidad. Por ello nuestro equipo técnico, les aconsejará los materiales mas idóneos para cada servicio.

# INDICE

## DE VÁLVULAS



### VÁLVULAS DE GLOBO ..... 12



#### Tipo cierre y retención

Paso Recto.....	13
Paso Angular.....	17
<b>Tipo cierre</b>	
Paso Recto.....	21
Paso Angular.....	25



### VÁLVULAS DE CIERRE RÁPIDO .....29



Paso Recto.....	30
Paso Angular.....	33



### UNIDAD DE IMPULSO HIDRÁULICO .....36



### VÁLVULAS DE COMPUERTA .....38



Husillo Ascendente.....	39
Husillo Interior.....	43



### VÁLVULAS DE MARIPOSA ..... 47



Lug.....	48
Wafer.....	54

**VÁLVULAS DE BOLA..... 60**

- **3 y 4 Vías .....61**
- 2 Vías**
  - Bridada. ANSI B16.10 150Lbs .....62
  - Bridada .....63
  - Soldable ..... 64

**VÁLVULAS DE SEGURIDAD..... 65**

- ● ●
- Paso Recto..... 66
- Paso Angular..... 69

**VÁLVULAS DE RETENCIÓN .....72**

- ● ● ●
- Retención de asiento**
  - Paso Recto.....73
  - Paso Angular.....76
- Retención a clapeta**
  - Paso Recto.....79

**VÁLVULAS DE DESCARGA.....82**

- 
- Paso Recto.....83
- Paso Angular..... 84

**IMBORNAL “SELLO HIDRÁULICO” ..... 85**

- ●
- Para Soldar**
  - Salida vertical ..... 86
  - Salida lateral ..... 87
- Para Roscar**
  - Salida vertical. .... 88
  - Para Ducha. .... 89



## VÁLVULAS DE GLOBO

# VÁLVULA DE GLOBO

P/Recto, tipo cierre y retención. Bronce PN 10/16

## CARACTERÍSTICAS

### Diseño:

- ◆ EN 13789 (DIN 86262 parte 5).
- ◆ Distancia entre bridas EN 558 Serie 1 (DIN 3202 F1).
- ◆ Bridas según EN 1092 (DIN 2633).

## CARACTERÍSTICAS OPCIONALES

- ◆ Posibilidad de motorización.
- ◆ Indicador de posición.

### Apoyo Logístico Integrado (ILS):

- ◆ Documentación Técnica (accesible por QR).
- ◆ Aprovisionamiento de Repuestos (LCRS).
- ◆ Ingeniería Logística (obsolescencia/costes).

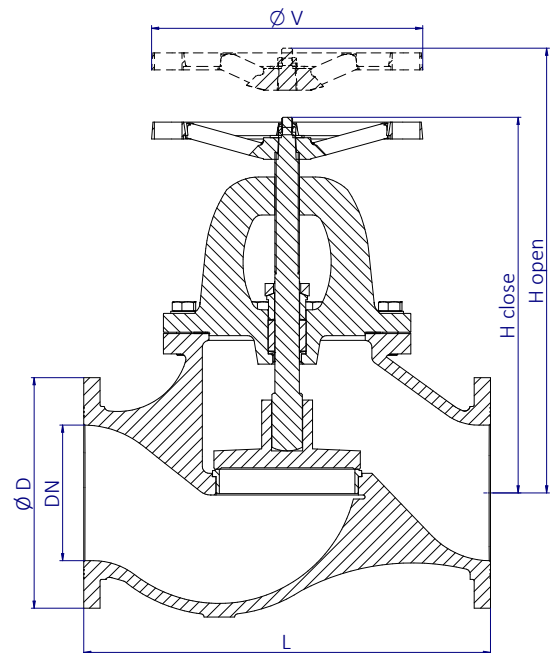

## CONDICIONES DE TRABAJO

Paso	DN	15-250	300-400	
Presión nominal	PN	10	16	10
Máxima presión de trabajo, kg/cm <sup>2</sup>	Hasta 100°C	10	16	10
	Hasta 225°C	6,6	10,7	6,6

## MATERIALES

- ◆ Prueba hidráulica de estanqueidad y cierre según EN 12266-1  
100% Válvulas probadas.

FIGURA	TIPO	CUERPO/TAPA	ASIENTOS	HUSILLO	TORNILLERIA	VOLANTE
GA-708	De cierre y retención	Bronce fundido (Rg10) (DIN1705)	CuAl10Fe5Ni5 (EN 1982/DIN 1714)	CuAl10Fe5Ni5 (En 1982/DIN 1714)	Acero A4	Aluminio

## DIMENSIONES

DN	ØD	Bridas	L	Hc	Ho	ØV	Peso	Código
mm	mm	PN	mm	mm	mm	mm	[kg]	SAVAL
15	95	10/16	130	157	183	100	6	SDGA708TABR16015
20	105	10/16	150	161	183	100	6	SDGA708TABR16020
25	115	10/16	160	166	183	100	6	SDGA708TABR16025
32	140	10/16	180	213	262	150	12	SDGA708TABR16032
40	150	10/16	200	218	262	150	13	SDGA708TABR16040
50	165	10/16	230	226	262	150	15	SDGA708TABR16050
65	185	10/16	290	284	319	200	28	SDGA708TABR16065
80	200	10/16	310	285	319	200	32	SDGA708TABR16080
100	220	10/16	350	323	355	200	40	SDGA708TABR16100
125	250	10/16	400	404	446	300	82	SDGA708TABR16125
150	285	10/16	480	435	478	300	107,5	SDGA708TABR16150
200	340	10	600	552	600	400	191	SDGA708TABR10200
200	340	16	600	552	600	400	191	SDGA708TABR16200
250	395	10	730	635	708	520	253	SDGA708TABR10250
250	405	16	730	635	708	520	253	SDGA708TABR16250
300*	445	10	850	692	775	520	389	SDGA708RDBR10300
350*	505	10	980	773	850	640	530	SDGA708RDBR10350
400*	565	10	1100	908	1014	640	731	SDGA708RDBR10400

\* Se suministran con reductor.

# VÁLVULA DE GLOBO

P/Recto, tipo cierre y retención. Acero al carbono PN 10/16

## CARACTERÍSTICAS

### Diseño:

- ◆ EN 13709 (DIN 86262 parte 5).
- ◆ Distancia entre bridas EN 558 Serie 1 (DIN 3202 F1).
- ◆ Bridas según EN 1092 (DIN 2633).

## CARACTERÍSTICAS OPCIONALES

- ◆ Posibilidad de motorización.
- ◆ Indicador de posición.

### Apoyo Logístico Integrado (ILS):

- ◆ Documentación Técnica (accesible por QR).
- ◆ Aprovechamiento de Repuestos (LCRS).
- ◆ Ingeniería Logística (obsolescencia/costes).

## CONDICIONES DE TRABAJO

Paso	DN	15-250	300-400
Presión nominal	PN	10	16
Máxima presión de trabajo, kg/cm <sup>2</sup>	Hasta 100°C	9,4	15
	Hasta 225°C	8	12,9

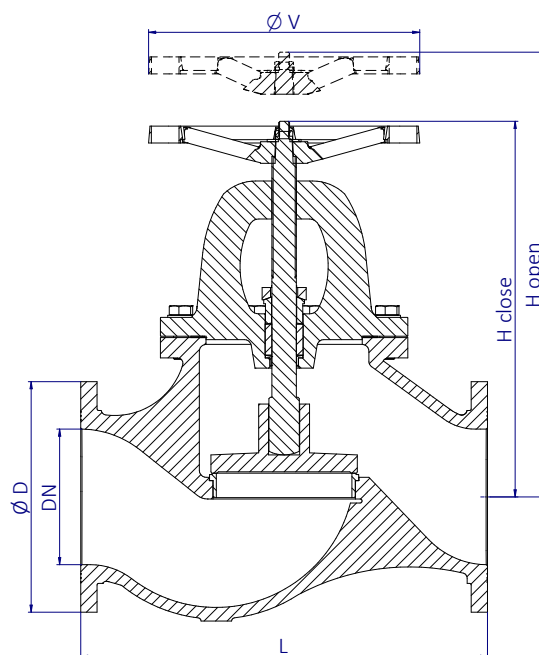

## MATERIALES

- ◆ Prueba hidráulica de estanqueidad y cierre según EN 12266-1  
100% Válvulas probadas.

FIGURA	TIPO	CUERPO/TAPA	ASIENTOS	HUSILLO	TORNILLERÍA	VOLANTE
GA-200	De cierre y retención	Acero al carbono (GS-C25) (EN10213/DIN17245)	Bronce (Rg5) DIN (1705)	Latón (MS-58)	Acero 8.8	Aluminio
GA-202	De cierre y retención	Acero al carbono (GS-C25) (EN10213/DIN17245)	A. Inoxidable (AISI420)	A. Inoxidable (AISI420)	Acero 8.8	Aluminio
GA-206	De cierre y retención	Acero al carbono (GS-C25) (EN10213/DIN17245)	A. Inoxidable (AISI316)	A. Inoxidable (AISI316)	Acero 8.8	Aluminio

## DIMENSIONES

DN	ØD	Bridas	L	Hc	Ho	ØV	Peso	Código
mm	mm	PN	mm	mm	mm	mm	[kg]	SAVAL
15	95	10/16	130	157	183	100	5,5	SDGxxxTABR16015
20	105	10/16	150	161	183	100	5,5	SDGxxxTABR16020
25	115	10/16	160	166	183	100	5,5	SDGxxxTABR16025
32	140	10/16	180	213	262	150	11	SDGxxxTABR16032
40	150	10/16	200	218	262	150	12	SDGxxxTABR16040
50	165	10/16	230	226	262	150	14	SDGxxxTABR16050
65	185	10/16	290	284	319	200	26	SDGxxxTABR16065
80	200	10/16	310	285	319	200	30	SDGxxxTABR16080
100	220	10/16	350	323	355	200	37	SDGxxxTABR16100
125	250	10/16	400	404	446	300	75	SDGxxxTABR16125
150	285	10/16	480	435	478	300	98	SDGxxxTABR16150
200	340	10	600	552	600	400	174,5	SDGxxxTABR10200
200	340	16	600	552	600	400	174,5	SDGxxxTABR16200
250	395	10	730	635	708	520	231	SDGxxxTABR10250
250	405	16	730	635	708	520	231	SDGxxxTABR16250
300*	445	10	850	692	775	520	356	SDGxxxRDBR10300
350*	505	10	980	773	850	640	484	SDGxxxRDBR10350
400*	565	10	1100	908	1014	640	668	SDGxxxRDBR10400

\* Se suministran con reductor manual.

\*\* xxx = n° figura

# VÁLVULA DE GLOBO

P/Recto, tipo cierre y retención. Acero inoxidable PN 10/16

## CARACTERÍSTICAS

### Diseño:

- ◆ EN 13709 (DIN 86262 parte 5).
- ◆ Distancia entre bridas EN 558 Serie 1 (DIN 3202 F1).
- ◆ Bridas según EN 1092 (DIN 2633).

## CARACTERÍSTICAS OPCIONALES

- ◆ Posibilidad de motorización.
- ◆ Indicador de posición.

### Apoyo Logístico Integrado (ILS):

- ◆ Documentación Técnica (accesible por QR).
- ◆ Aprovechamiento de Repuestos (LCRS).
- ◆ Ingeniería Logística (obsolescencia/costes).

Paso	DN	15-250	300-400
Presión nominal	PN	10	16
Máxima presión de trabajo, kg/cm <sup>2</sup>	Hasta 100°C	9,5	15,2
	Hasta 225°C	7,3	11,7

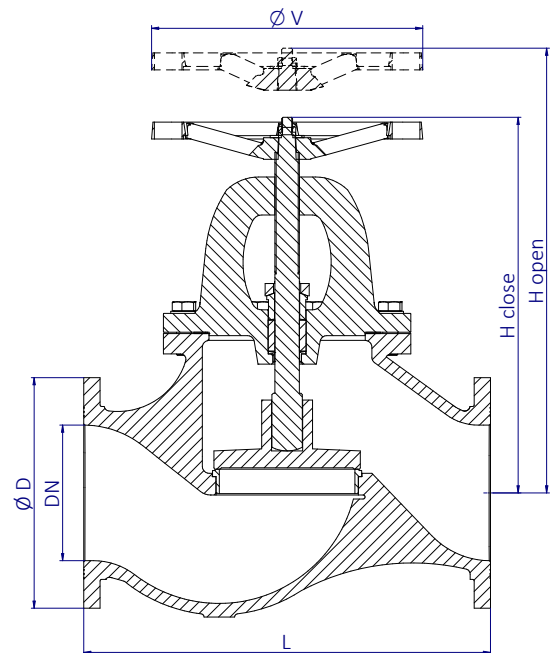

- ◆ Prueba hidráulica de estanqueidad y cierre según EN 12266-1  
100% Válvulas probadas.

## MATERIALES

FIGURA	TIPO	CUERPO/TAPA	ASIENTOS	HUSILLO	TORNILLERIA	VOLANTE
GA-606	De cierre y retención	A. Inoxidable A316 (EN10088/DIN17440)	A. Inoxidable (AISI316)	A. Inoxidable (AISI316)	A. Inoxidable A4	Aluminio

## DIMENSIONES

DN	ØD	Bridas	L	Hc	Ho	ØV	Peso	Código
mm	mm	PN	mm	mm	mm	mm	[kg]	SAVAL
15	95	10/16	130	158	183	100	5,5	SDGA606TABR16015
20	105	10/16	150	161	183	100	5,5	SDGA606TABR16020
25	115	10/16	160	166	183	100	5,5	SDGA606TABR16025
32	140	10/16	180	214	262	150	11	SDGA606TABR16032
40	150	10/16	200	218	262	150	12	SDGA606TABR16040
50	165	10/16	230	226	262	150	14	SDGA606TABR16050
65	185	10/16	290	284	319	200	26	SDGA606TABR16065
80	200	10/16	310	285	319	200	30	SDGA606TABR16080
100	220	10/16	350	323	355	200	37	SDGA606TABR16100
125	250	10/16	400	404	446	300	75	SDGA606TABR16125
150	285	10/16	480	435	478	300	98	SDGA606TABR16150
200	340	10	600	542	600	400	174,5	SDGA606TABR10200
200	340	16	600	542	600	400	174,5	SDGA606TABR16200
250	395	10	730	628	708	520	256	SDGA606TABR10250
250	405	16	730	628	708	520	256	SDGA606TABR16250
300*	445	10	850	692	775	520	367	SDGA606RDBR10300
350*	505	10	980	763	850	640	484	SDGA606RDBR10350
400*	565	10	1100	891	1014	640	668	SDGA606RDBR10400

\* Se suministran con reductor manual.

# VÁLVULA DE GLOBO

P/Recto, tipo cierre y retención. F.Nodular PN 10/16

## CARACTERÍSTICAS

### Diseño:

- ◆ EN 13789 (DIN 3356 parte 5).
- ◆ Distancia entre bridas EN 558 Serie 1 (DIN 3202 F1).
- ◆ Bridas según EN 1092 (DIN 2633).

## CARACTERÍSTICAS OPCIONALES

- ◆ Posibilidad de motorización.
- ◆ Indicador de posición.

### Apoyo Logístico Integrado (ILS):

- ◆ Documentación Técnica (accesible por QR).
- ◆ Aprovisionamiento de Repuestos (LCRS).
- ◆ Ingeniería Logística (obsolescencia/costes).

## CONDICIONES DE TRABAJO

Peso	DN	15-250	300-400	
Presión nominal	PN	10	16	10
Máxima presión de trabajo, kg/cm <sup>2</sup>	Hasta 100°C	10	16	10
	Hasta 225°C	8,9	14,3	8,9

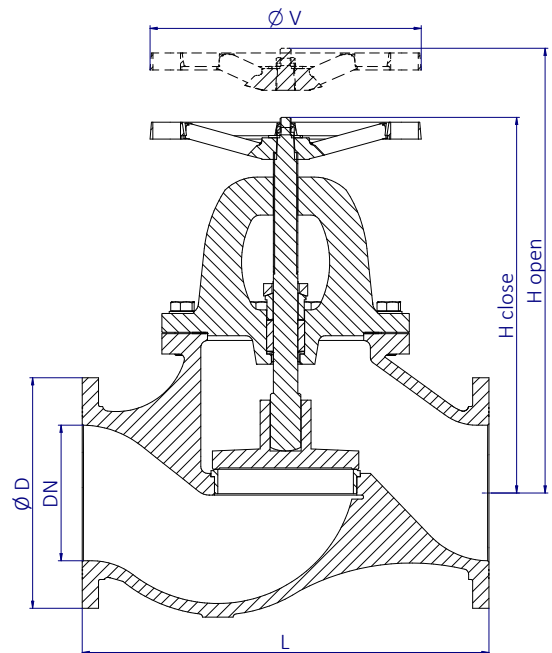

## MATERIALES

- ◆ Prueba hidráulica de estanqueidad y cierre según EN 12266-1  
100% Válvulas probadas.

FIGURA	TIPO	CUERPO/TAPA	ASIENTOS	HUSILLO	TORNILLERIA	VOLANTE
GA-400	De cierre y retención	Fund. Nodular (GJS400-18-LT)	Bronce (Rg5) DIN (1705)	Latón (MS-58)	Acero 8.8	Aluminio
GA-402	De cierre y retención	Fund. Nodular (GJS400-18-LT)	A. Inoxidable (AISI420)	A. Inoxidable (AISI420)	Acero 8.8	Aluminio

## DIMENSIONES

DN	ØD	Bridas	L	Hc	Ho	ØV	Peso	Código
mm	mm	PN	mm	mm	mm	mm	[kg]	SAVAL
15	95	10/16	130	158	183	100	4,5	SDGxxxTABR16015
20	105	10/16	150	161	183	100	4,5	SDGxxxTABR16020
25	115	10/16	160	166	183	100	4,5	SDGxxxTABR16025
32	140	10/16	180	214	262	150	10	SDGxxxTABR16032
40	150	10/16	200	218	262	150	11	SDGxxxTABR16040
50	165	10/16	230	226	262	150	12,5	SDGxxxTABR16050
65	185	10/16	290	284	319	200	23	SDGxxxTABR16065
80	200	10/16	310	284	319	200	27	SDGxxxTABR16080
100	220	10/16	350	323	355	200	33	SDGxxxTABR16100
125	250	10/16	400	404	446	300	66,5	SDGxxxTABR16125
150	285	10/16	480	435	478	300	87	SDGxxxTABR16150
200	340	10	600	542	600	400	155	SDGxxxTABR10200
200	340	16	600	542	600	400	155	SDGxxxTABR16200
250	395	10	730	628	708	520	205	SDGxxxTABR10250
250	405	16	730	628	708	520	205	SDGxxxTABR16250
300*	445	10	850	692	775	520	316	SDGxxxRDBR10300
350*	505	10	980	763	850	640	430	SDGxxxRDBR10350
400*	565	10	1100	891	1014	640	592,5	SDGxxxRDBR10400

\* Se suministran con reductor manual.

\*\* xxx = nº figura

# VÁLVULA DE GLOBO

P/Angular, tipo cierre y retención. Bronce PN 10/16

## CARACTERÍSTICAS

### Diseño:

- ◆ EN 13789 (DIN 86262 parte 5).
- ◆ Distancia entre bridas EN 558 Serie 8, (DIN 3202 F32).
- ◆ Bridas según EN 1092 (DIN 2633).

## CARACTERÍSTICAS OPCIONALES

- ◆ Posibilidad de motorización.
- ◆ Indicador de posición.

### Apoyo Logístico Integrado (ILS):

- ◆ Documentación Técnica (accesible por QR).
- ◆ Aprovechamiento de Repuestos (LCRS).
- ◆ Ingeniería Logística (obsolescencia/costes).

## CONDICIONES DE TRABAJO

Paso	DN	15-250	300-400
Presión nominal	PN	10	16
Máxima presión de trabajo, kg/cm <sup>2</sup>	Hasta 100°C	10	16
	Hasta 225°C	6,6	10,7

## MATERIALES

- ◆ Prueba hidráulica de estanqueidad y cierre según EN 12266-1  
100% Válvulas probadas.



FIGURA	TIPO	CUERPO/TAPA	ASIENTOS	HUSILLO	TORNILLERÍA	VOLANTE
GA-718	De cierre y retención	Bronce (Rg10) (DIN1705)	CuAl10Fe5Ni5 (EN 1982/DIN 1714)	CuAl10Fe5Ni5 (En 1982/DIN 1714)	A. Inoxidable A4	Aluminio

## DIMENSIONES

DN	ØD	Bridas	L	Hc	Ho	ØV	Peso	Código
mm	mm	PN	mm	mm	mm	mm	[kg]	SAVAL
15	95	10/16	**	145	163	100	5	SDGA718TABR16015
20	105	10/16	**	143	163	100	6	SDGA718TABR16020
25	115	10/16	**	140	163	100	6	SDGA718TABR16025
32	140	10/16	105	192	230	150	11	SDGA718TABR16032
40	150	10/16	115	190	230	150	12,5	SDGA718TABR16040
50	165	10/16	125	190	230	150	14,5	SDGA718TABR16050
65	185	10/16	145	241	272	200	25,5	SDGA718TABR16065
80	200	10/16	155	238	272	200	29	SDGA718TABR16080
100	220	10/16	175	263	294	200	36	SDGA718TABR16100
125	250	10/16	200	331	373	300	65	SDGA718TABR16125
150	285	10/16	225	350	400	300	81	SDGA718TABR16150
200	340	10	275	440	491	400	161	SDGA718TABR10200
200	340	16	275	440	491	400	161	SDGA718TABR16200
250	395	10	325	514	590	520	251	SDGA718TABR10250
250	405	16	325	514	590	520	251	SDGA718TABR16250
300*	445	10	375	548	633	520	300	SDGA718RDBR10300
350*	505	10	425	611	700	640	425	SDGA718RDBR10350
400*	565	10	475	721	825	640	618	SDGA718RDBR10400

\* Se suministran con reductor.

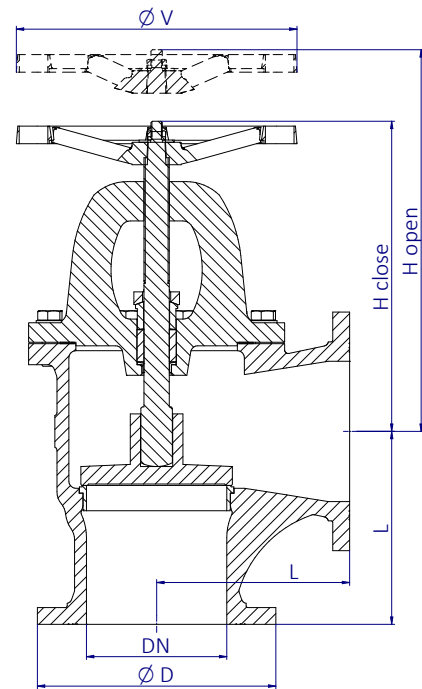
\*\*Medidas a consultar.

# VÁLVULA DE GLOBO

P/Angular, tipo cierre y retención. Acero al carbono PN 10/16

## CARACTERÍSTICAS

### Diseño:

- ◆ EN 13709 (DIN 86262 parte 5).
- ◆ Distancia entre bridas EN 558 Serie 8 (DIN 3202 F32).
- ◆ Bridas según EN 1092 (DIN 2633).

## CARACTERÍSTICAS OPCIONALES

- ◆ Posibilidad de motorización.
- ◆ Indicador de posición.

### Apoyo Logístico Integrado (ILS):

- ◆ Documentación Técnica (accesible por QR).
- ◆ Aprovisionamiento de Repuestos (LCRS).
- ◆ Ingeniería Logística (obsolescencia/costes).

## CONDICIONES DE TRABAJO

Paso	DN	15-250	300-400
Presión nominal	PN	10	16
Máxima presión de trabajo, kg/cm <sup>2</sup>	Hasta 100°C	9,4	15
	Hasta 225°C	8	12,9

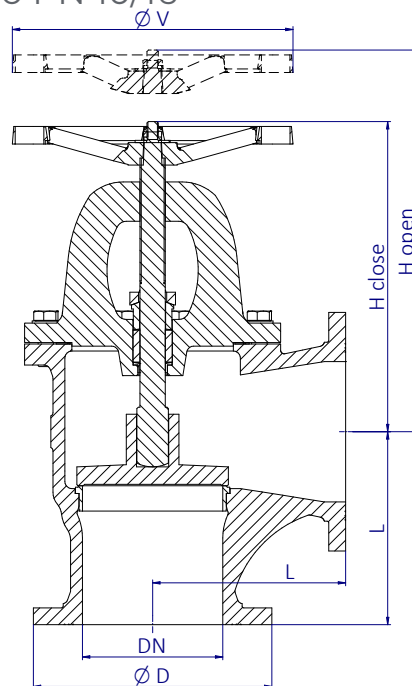

## MATERIALES

- ◆ Prueba hidráulica de estanqueidad y cierre según EN 12266-1  
100% Válvulas probadas.

FIGURA	TIPO	CUERPO/TAPA	ASIENTOS	HUSILLO	TORNILLERÍA	VOLANTE
GA-210	De cierre y retención	Acero al carbono (GS-C25) (EN10213/DIN17245)	Bronce (Rg5) DIN (1705)	Latón (MS-58)	Acero 8.8	Aluminio
GA-212	De cierre y retención	Acero al carbono (GS-C25) (EN10213/DIN17245)	A. Inoxidable (AISI420)	A. Inoxidable (AISI420)	Acero 8.8	Aluminio
GA-216	De cierre y retención	Acero al carbono (GS-C25) (EN10213/DIN17245)	A. Inoxidable (AISI316)	A. Inoxidable (AISI316)	Acero 8.8	Aluminio

## DIMENSIONES

DN	ØD	Bridas	L	Hc	Ho	ØV	Peso	Código
mm	mm	PN	mm	mm	mm	mm	[kg]	SAVAL
15	95	10/16	**	145	163	100	5	SDGxxxTABR16015
20	105	10/16	**	143	163	100	5,5	SDGxxxTABR16020
25	115	10/16	**	140	163	100	5,5	SDGxxxTABR16025
32	140	10/16	105	192	230	150	10	SDGxxxTABR16032
40	150	10/16	115	190	230	150	11,5	SDGxxxTABR16040
50	165	10/16	125	190	230	150	13,5	SDGxxxTABR16050
65	185	10/16	145	241	272	200	23,5	SDGxxxTABR16065
80	200	10/16	155	238	272	200	27	SDGxxxTABR16080
100	220	10/16	175	263	294	200	33	SDGxxxTABR16100
125	250	10/16	200	331	373	300	60	SDGxxxTABR16125
150	285	10/16	225	350	400	300	74,5	SDGxxxTABR16150
200	340	10	275	440	491	400	148	SDGxxxTABR10200
200	340	16	275	440	491	400	148	SDGxxxTABR16200
250	395	10	325	514	590	520	230,5	SDGxxxTABR10250
250	405	16	325	514	590	520	230,5	SDGxxxTABR16250
300*	445	10	375	548	633	520	275,5	SDGxxxRDBR10300
350*	505	10	425	611	700	640	390	SDGxxxRDBR10350
400*	565	10	475	721	825	640	567,5	SDGxxxRDBR10400

\* Se suministran con reductor.  
xxx = n° figura

\*\*Medidas a consultar.

# VÁLVULA DE GLOBO

P/Angular, tipo cierre y retención. Acero inoxidable PN 10/16

## CARACTERÍSTICAS

### Diseño:

- ◆ EN 13709 (DIN 86262 parte 5).
- ◆ Distancia entre bridas EN 558 Serie 8 (DIN 3202 F32).
- ◆ Bridas según EN 1092 (DIN 2633).

## CARACTERÍSTICAS OPCIONALES

- ◆ Posibilidad de motorización.
- ◆ Indicador de posición.

### Apoyo Logístico Integrado (ILS):

- ◆ Documentación Técnica (accesible por QR).
- ◆ Aprovisionamiento de Repuestos (LCRS).
- ◆ Ingeniería Logística (obsolescencia/costes).

## CONDICIONES DE TRABAJO

Paso	DN	15-250	300-400
Presión nominal	PN	10	16
Máxima presión de trabajo, kg/cm <sup>2</sup>	Hasta 100°C	9,5	15,2
	Hasta 225°C	7,3	11,7

## MATERIALES

FIGURA	TIPO	CUERPO/TAPA	ASIENTOS	HUSILLO	TORNILLERIA	VOLANTE
GA-616	De cierre y retención	A. Inoxidable. A316 (EN10088/DIN17440)	A. Inoxidable (AISI316)	A. Inoxidable (AISI316)	A. Inoxidable A4	Aluminio

- ◆ Prueba hidráulica de estanqueidad y cierre según EN 12266-1  
100% Válvulas probadas.

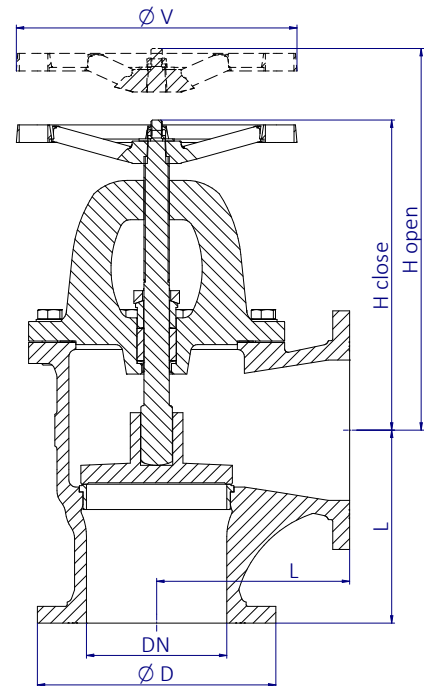

## DIMENSIONES

DN	ØD	Bridas	L	Hc	Ho	ØV	Peso	Código
mm	mm	PN	mm	mm	mm	mm	[kg]	SAVAL
15	95	10/16	**	145	174	100	5	SDGA616TABR16015
20	105	10/16	**	143	174	100	5,5	SDGA616TABR16020
25	115	10/16	**	140	174	100	5,5	SDGA616TABR16025
32	140	10/16	105	192	220	150	10	SDGA616TABR16032
40	150	10/16	115	190	220	150	11,5	SDGA616TABR16040
50	165	10/16	125	190	220	150	13,5	SDGA616TABR16050
65	185	10/16	145	241	275	200	23,5	SDGA616TABR16065
80	200	10/16	155	238	275	200	27	SDGA616TABR16080
100	220	10/16	175	263	320	200	33	SDGA616TABR16100
125	250	10/16	200	331	380	300	60	SDGA616TABR16125
150	285	10/16	225	350	410	300	74,5	SDGA616TABR16150
200	340	10	275	440	480	400	148	SDGA616TABR10200
200	340	16	275	440	480	400	148	SDGA616TABR16200
250	395	10	325	514	570	520	230,5	SDGA616TABR10250
250	405	16	325	514	570	520	230,5	SDGA616TABR16250
300*	445	10	375	548	635	520	275,5	SDGA616RDBR10300
350*	505	10	425	611	705	640	390	SDGA616RDBR10350
400*	565	10	475	721	820	640	567,5	SDGA616RDBR10400

\* Se suministran con reductor.

\*\*Medidas a consultar.

# VÁLVULA DE GLOBO

P/Angular, tipo cierre y retención. F.Nodular PN 10/16

## CARACTERÍSTICAS

### Diseño:

- ◆ EN 13789 (DIN 86262 parte 5).
- ◆ Distancia entre bridas EN 558 Serie 8 (DIN 3202 F32).
- ◆ Bridas según EN 1092 (DIN 2633).

## CARACTERÍSTICAS OPCIONALES

- ◆ Posibilidad de motorización.
  - ◆ Indicador de posición.
- Apoyo Logístico Integrado (ILS):**
- ◆ Documentación Técnica (accesible por QR).
  - ◆ Aprovisionamiento de Repuestos (LCRS).
  - ◆ Ingeniería Logística (obsolescencia/costes).

## CONDICIONES DE TRABAJO

Peso	DN	15-250	300-400	
Presión nominal	PN	10	16	10
Máxima presión de trabajo, kg/cm <sup>2</sup>	Hasta 100°C	10	16	10
	Hasta 225°C	8,9	14,3	8,9

## MATERIALES

FIGURA	TIPO	CUERPO/TAPA	ASIENTOS	HUSILLO	TORNILLERIA	VOLANTE
GA-410	De cierre y retención	Fund. Nodular (GJS400-18-LT)(EN 1563)	Bronce (Rg5) DIN (1705)	Latón (MS-58)	Acero 8.8	Aluminio
GA-412	De cierre y retención	Fund. Nodular (GJS400-18-LT)(EN 1563)	A. Inoxidable (AISI420)	A. Inoxidable (AISI420)	Acero 8.8	Aluminio

- ◆ Prueba hidráulica de estanqueidad y cierre según EN 12266-1  
100% Válvulas probadas.

## DIMENSIONES

DN	ØD	Bridas	L	Hc	Ho	ØV	Peso	Código
mm	mm	PN	mm	mm	mm	mm	[kg]	SAVAL
15	95	10/16	**	145	174	100	4	SDGxxxTABR16015
20	105	10/16	**	143	174	100	4,5	SDGxxxTABR16020
25	115	10/16	**	140	174	100	4,5	SDGxxxTABR16025
32	140	10/16	105	192	220	150	9	SDGxxxTABR16032
40	150	10/16	115	190	220	150	10,5	SDGxxxTABR16040
50	165	10/16	125	190	220	150	12	SDGxxxTABR16050
65	185	10/16	145	241	275	200	21	SDGxxxTABR16065
80	200	10/16	155	238	275	200	24	SDGxxxTABR16080
100	220	10/16	175	263	298	200	29,5	SDGxxxTABR16100
125	250	10/16	200	331	380	300	53	SDGxxxTABR16125
150	285	10/16	225	350	410	300	66	SDGxxxTABR16150
200	340	10	275	430	480	400	131	SDGxxxTABR10200
200	340	16	275	430	480	400	131	SDGxxxTABR16200
250	395	10	325	507	570	520	205	SDGxxxTABR10250
250	405	16	325	507	570	520	205	SDGxxxTABR16250
300*	445	10	375	548	635	520	245	SDGxxxRDBR10300
350*	505	10	425	601	705	640	346	SDGxxxRDBR10350
400*	565	10	475	721	820	640	503	SDGxxxRDBR10400

\* Se suministran con reductor.  
xxx = nº figura

\*\*Medidas a consultar.

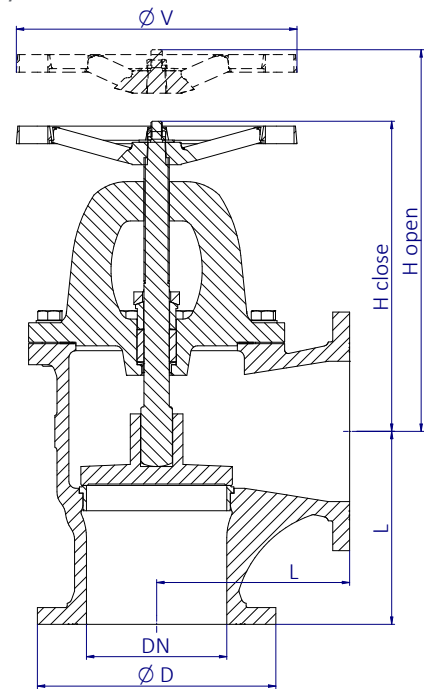

# VÁLVULA DE GLOBO

P/Recto, tipo cierre. Bronce PN 10/16

## CARACTERÍSTICAS

### Diseño:

- ◆ DIN 13789 (DIN3356 parte 5).
- ◆ Distancia entre bridas EN 558 Serie 1, (DIN 3202 F1).
- ◆ Bridas según EN 1092 (DIN 2633).

## CARACTERÍSTICAS OPCIONALES

- ◆ Posibilidad de motorización.
- ◆ Indicador de posición.

### Apoyo Logístico Integrado (ILS):

- ◆ Documentación Técnica (accesible por QR).
- ◆ Aprovisionamiento de Repuestos (LCRS).
- ◆ Ingeniería Logística (obsolescencia/costes).

## CONDICIONES DE TRABAJO

Paso	DN	15-250	300-400
Presión nominal	PN	10	16
Máxima presión de trabajo, kg/cm <sup>2</sup>	Hasta 100°C	10	16
	Hasta 225°C	6,6	10,7

## MATERIALES

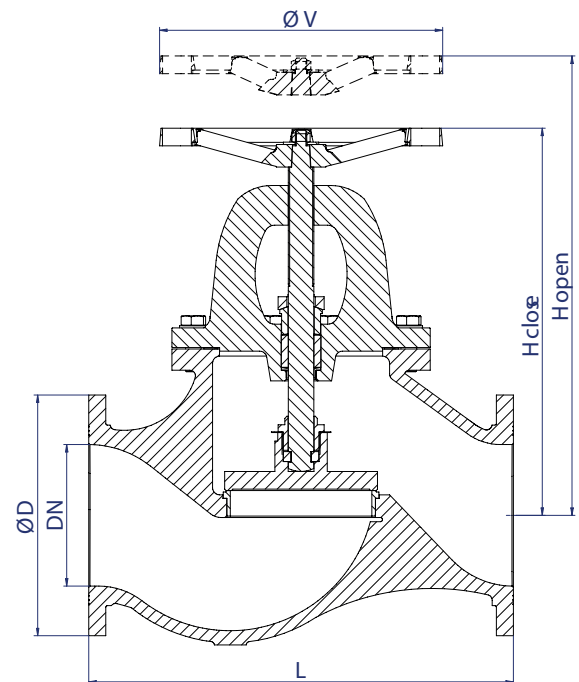

- ◆ Prueba hidráulica de estanqueidad y cierre según EN 12266-1  
100% Válvulas probadas.

FIGURA	TIPO	CUERPO/TAPA	ASIENTOS	HUSILLO	TORNILLERIA	VOLANTE
G-708	De cierre	Bronce (Rg10) (DIN1705)	CuAl10Fe5Ni5 (EN 1982/DIN 1714)	CuAl10Fe5Ni5 (En 1982/DIN 1714)	A. Inoxidable A4	Aluminio

## DIMENSIONES

DN	ØD	Bridas	L	Hc	Ho	ØV	Peso	Código
mm	mm	PN	mm	mm	mm	mm	[kg]	SAVAL
15	95	10/16	130	157	183	100	6	SDGL708TABR16015
20	105	10/16	150	161	183	100	6	SDGL708TABR16020
25	115	10/16	160	166	183	100	6	SDGL708TABR16025
32	140	10/16	180	213	262	150	12	SDGL708TABR16032
40	150	10/16	200	218	262	150	13	SDGL708TABR16040
50	165	10/16	230	226	262	150	15	SDGL708TABR16050
65	185	10/16	290	284	322	200	28	SDGL708TABR16065
80	200	10/16	310	285	322	200	32	SDGL708TABR16080
100	220	10/16	350	323	360	200	41	SDGL708TABR16100
125	250	10/16	400	404	448	300	78	SDGL708TABR16125
150	285	10/16	480	435	488	300	110	SDGL708TABR16150
200	340	10	600	542	587	400	201	SDGL708TABR10200
200	340	16	600	542	587	400	201	SDGL708TABR16200
250	395	10	730	628	693	520	276	SDGL708TABR10250
250	405	16	730	628	693	520	276	SDGL708TABR16250
300*	445	10	850	692	777	520	409	SDGL708RDBR10300
350*	505	10	980	763	868	640	548	SDGL708RDBR10350
400*	565	10	1100	891	1010	640	749	SDGL708RDBR10400

\* Se suministran con reductor manual.

# VÁLVULA DE GLOBO

P/Recto, tipo cierre. Acero al carbono PN 10/16

## CARACTERÍSTICAS

### Diseño:

- ◆ DIN 13709 (DIN3356 parte 5).
- ◆ Distancia entre bridas EN 558 Serie 1, (DIN 3202 F1).
- ◆ Bridas según EN 1092 (DIN 2633).

## CARACTERÍSTICAS OPCIONALES

- ◆ Posibilidad de motorización.
- ◆ Indicador de posición.

### Apoyo Logístico Integrado (ILS):

- ◆ Documentación Técnica (accesible por QR).
- ◆ Aprovechamiento de Repuestos (LCRS).
- ◆ Ingeniería Logística (obsolescencia/costes).

## CONDICIONES DE TRABAJO

Paso	DN	15-250	300-400
Presión nominal	PN	10	16
Máxima presión de trabajo, kg/cm <sup>2</sup>	Hasta 100°C	9,4	15
	Hasta 225°C	8	12,9

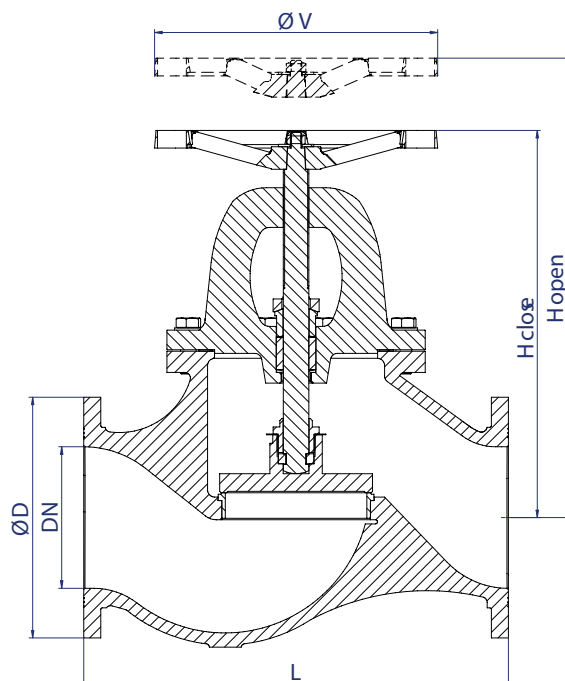

- ◆ Prueba hidráulica de estanqueidad y cierre según EN 12266-1  
100% Válvulas probadas.

## MATERIALES

FIGURA	TIPO	CUERPO/TAPA	ASIENTOS	HUSILLO	TORNILLERIA	VOLANTE
G-200	De cierre	Acero al carbono (GS-C25) (EN10213/DIN17245)	Bronce (Rg5) DIN (1705)	Latón (MS-58)	Acero 8.8	Aluminio
G-202	De cierre	Acero al carbono (GS-C25) (EN10213/DIN17245)	A. Inoxidable (AISI420)	A. Inoxidable (AISI420)	Acero 8.8	Aluminio
G-206	De cierre	Acero al carbono (GS-C25) (EN10213/DIN17245)	A. Inoxidable (AISI316)	A. Inoxidable (AISI316)	Acero 8.8	Aluminio

## DIMENSIONES

DN	ØD	Bridas	L	Hc	Ho	ØV	Peso	Código
mm	mm	PN	mm	mm	mm	mm	[kg]	SAVAL
15	95	10/16	130	157	183	100	5	SDGLxxxTABR16015
20	105	10/16	150	161	183	100	5	SDGLxxxTABR16020
25	115	10/16	160	166	183	100	5	SDGLxxxTABR16025
32	140	10/16	180	213	262	150	11	SDGLxxxTABR16032
40	150	10/16	200	218	262	150	11,5	SDGLxxxTABR16040
50	165	10/16	230	226	262	150	13,5	SDGLxxxTABR16050
65	185	10/16	290	284	322	200	25	SDGLxxxTABR16065
80	200	10/16	310	285	322	200	29	SDGLxxxTABR16080
100	220	10/16	350	323	360	200	37	SDGLxxxTABR16100
125	250	10/16	400	404	448	300	70	SDGLxxxTABR16125
150	285	10/16	480	435	488	300	99	SDGLxxxTABR16150
200	340	10	600	542	587	400	180	SDGLxxxTABR10200
200	340	16	600	542	587	400	180	SDGLxxxTABR16200
250	395	10	730	628	693	520	248	SDGLxxxTABR10250
250	405	16	730	628	693	520	248	SDGLxxxTABR16250
300*	445	10	850	692	777	520	367	SDGLxxxRDBR10300
350*	505	10	980	763	868	640	492	SDGLxxxRDBR10350
400*	565	10	1100	891	1010	640	672	SDGLxxxRDBR10400

\* Se suministran con reductor manual.

\*\* xxx = nº figura

# VÁLVULA DE GLOBO

P/Recto, tipo cierre. Acero inoxidable PN 10/16

## CARACTERÍSTICAS

### Diseño:

- ◆ DIN 13709 (DIN3356 parte 5).
- ◆ Distancia entre bridas EN 558 Serie 1, (DIN 3202 F1).
- ◆ Bridas según EN 1092 (DIN 2633).

## CARACTERÍSTICAS OPCIONALES

- ◆ Posibilidad de motorización.
- ◆ Indicador de posición.

### Apoyo Logístico Integrado (ILS):

- ◆ Documentación Técnica (accesible por QR).
- ◆ Aprovisionamiento de Repuestos (LCRS).
- ◆ Ingeniería Logística (obsolescencia/costes).

## CONDICIONES DE TRABAJO

Peso	DN	15-250	300-400	
Presión nominal	PN	10	16	10
Máxima presión de trabajo, kg/cm <sup>2</sup>	Hasta 100°C	9,5	15,2	9,5
	Hasta 225°C	7,3	11,7	7,3

## MATERIALES

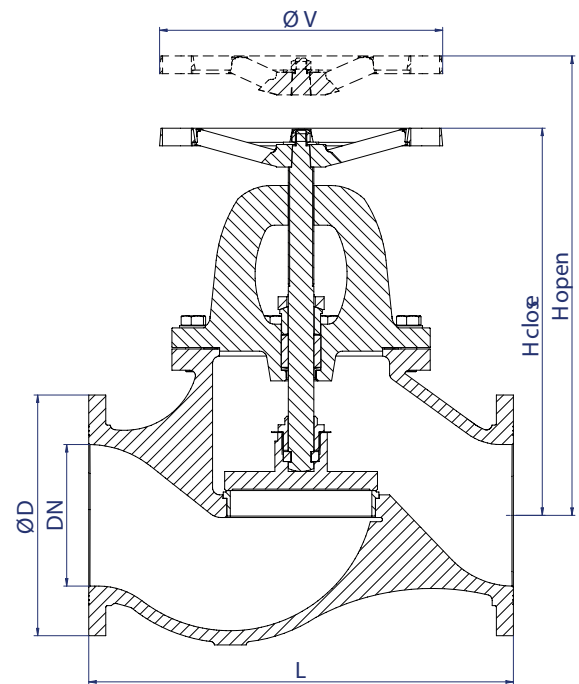

- ◆ Prueba hidráulica de estanqueidad y cierre según EN 12266-1  
100% Válvulas probadas.

FIGURA	TIPO	CUERPO/TAPA	ASIENTOS	HUSILLO	TORNILLERIA	VOLANTE
G-606	De cierre	A. Inoxidable. A316 (EN10088/DIN17440)	A. Inoxidable (AISI316)	A. Inoxidable (AISI316)	A. Inoxidable A4	Aluminio

## DIMENSIONES

DN	ØD	Bridas	L	Hc	Ho	ØV	Peso	Código
mm	mm	PN	mm	mm	mm	mm	[kg]	SAVAL
15	95	10/16	130	157	183	100	5	SDGL606TABR16015
20	105	10/16	150	161	183	100	5	SDGL606TABR16020
25	115	10/16	160	166	183	100	5	SDGL606TABR16025
32	140	10/16	180	213	262	150	11	SDGL606TABR16032
40	150	10/16	200	218	262	150	11,5	SDGL606TABR16040
50	165	10/16	230	226	262	150	13,5	SDGL606TABR16050
65	185	10/16	290	284	322	200	25	SDGL606TABR16065
80	200	10/16	310	285	322	200	29	SDGL606TABR16080
100	220	10/16	350	323	360	200	37	SDGL606TABR16100
125	250	10/16	400	404	448	300	70	SDGL606TABR16125
150	285	10/16	480	435	488	300	99	SDGL606TABR16150
200	340	10	600	542	587	400	180	SDGL606TABR10200
200	340	16	600	542	587	400	180	SDGL606TABR16200
250	395	10	730	628	693	520	248	SDGL606TABR10250
250	405	16	730	628	693	520	248	SDGL606TABR16250
300*	445	10	850	692	777	520	367	SDGL606RDBR10300
350*	505	10	980	763	868	640	492	SDGL606RDBR10350
400*	565	10	1100	891	1010	640	672	SDGL606RDBR10400

\* Se suministran con reductor.

# VÁLVULA DE GLOBO

P/Recto, tipo cierre. F.Nodular PN 10/16

## CARACTERÍSTICAS

### Diseño:

- ◆ DIN 13789 (DIN3356 parte 5).
- ◆ Distancia entre bridas EN 558 Serie 1, (DIN 3202 F1).
- ◆ Bridas según EN 1092 (DIN 2633).

## CARACTERÍSTICAS OPCIONALES

- ◆ Posibilidad de motorización.
- ◆ Indicador de posición.

### Apoyo Logístico Integrado (ILS):

- ◆ Documentación Técnica (accesible por QR).
- ◆ Aprovechamiento de Repuestos (LCRS).
- ◆ Ingeniería Logística (obsolescencia/costes).

## CONDICIONES DE TRABAJO

Peso	DN	15-250	300-400	
Presión nominal	PN	10	16	10
Máxima presión de trabajo, kg/cm <sup>2</sup>	Hasta 100°C	10	16	10
	Hasta 225°C	8,9	14,3	8,9

## MATERIALES

FIGURA	TIPO	CUERPO/TAPA	ASIENTOS	HUSILLO	TORNILLERIA	VOLANTE
G-400	De cierre	Fund. Nodular (GJS400-18-LT)	Bronce (Rg5) DIN (1705)	Latón (MS-58)	Acero 8.8	Aluminio
G-402	De cierre	Fund. Nodular (GJS400-18-LT)	A. Inoxidable (AISI420)	A. Inoxidable (AISI420)	Acero 8.8	Aluminio

- ◆ Prueba hidráulica de estanqueidad y cierre según EN 12266-1  
100% Válvulas probadas.

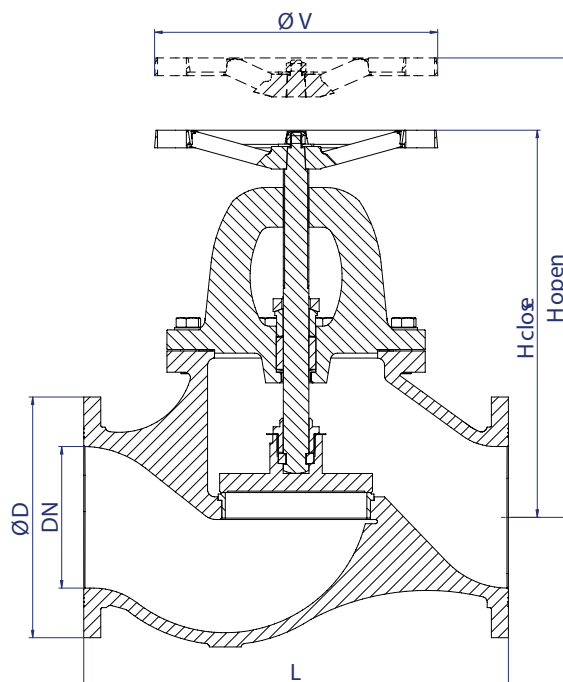

## DIMENSIONES

DN	ØD	Bridas	L	Hc	Ho	ØV	Peso	Código
mm	mm	PN	mm	mm	mm	mm	[kg]	SAVAL
15	95	10/16	130	157	183	100	4	SDGLxxxTABR16015
20	105	10/16	150	161	183	100	4	SDGLxxxTABR16020
25	115	10/16	160	166	183	100	4	SDGLxxxTABR16025
32	140	10/16	180	213	262	150	9,8	SDGLxxxTABR16032
40	150	10/16	200	218	262	150	10,2	SDGLxxxTABR16040
50	165	10/16	230	226	262	150	12	SDGLxxxTABR16050
65	185	10/16	290	284	322	200	22	SDGLxxxTABR16065
80	200	10/16	310	285	322	200	26	SDGLxxxTABR16080
100	220	10/16	350	323	360	200	33	SDGLxxxTABR16100
125	250	10/16	400	404	448	300	62	SDGLxxxTABR16125
150	285	10/16	480	435	488	300	88	SDGLxxxTABR16150
200	340	10	600	542	587	400	160	SDGLxxxTABR10200
200	340	16	600	542	587	400	160	SDGLxxxTABR16200
250	395	10	730	628	693	520	220	SDGLxxxTABR10250
250	405	16	730	628	693	520	220	SDGLxxxTABR16250
300*	445	10	850	692	777	520	326	SDGLxxxRDBR10300
350*	505	10	980	763	868	640	437	SDGLxxxRDBR10350
400*	565	10	1100	891	1010	640	596	SDGLxxxRDBR10400

\* Se suministran con reductor manual.

\*\* xxx = nº figura

# VÁLVULA DE GLOBO

P/Angular, tipo cierre. Bronce PN 10/16

## CARACTERÍSTICAS

### Diseño:

- ◆ EN 13789 (DIN 3356 parte 5).
- ◆ Distancia entre bridas EN 558 Serie 8 (DIN 3202 F32).
- ◆ Bridas según EN 1092 (DIN 2633).

## CARACTERÍSTICAS OPCIONALES

- ◆ Posibilidad de motorización.
- ◆ Indicador de posición.

### Apoyo Logístico Integrado (ILS):

- ◆ Documentación Técnica (accesible por QR).
- ◆ Aprovisionamiento de Repuestos (LCRS).
- ◆ Ingeniería Logística (obsolescencia/costes).

## CONDICIONES DE TRABAJO

Paso	DN	15-250	300-400
Presión nominal	PN	10	16
Máxima presión de trabajo, kg/cm <sup>2</sup>	Hasta 100°C	10	16
	Hasta 225°C	6,6	10,7
		6,6	

## MATERIALES

FIGURA	TIPO	CUERPO/TAPA	ASIENTOS	HUSILLO	TORNILLERIA	VOLANTE
G-718	De cierre	Bronce (Rg10) (DIN1705)	CuAl10Fe5Ni5 (EN 1982/DIN 1714)	CuAl10Fe5Ni5 (En 1982/DIN 1714)	A. Inoxidable A4	Aluminio

- ◆ Prueba hidráulica de estanqueidad y cierre según EN 12266-1  
100% Válvulas probadas.

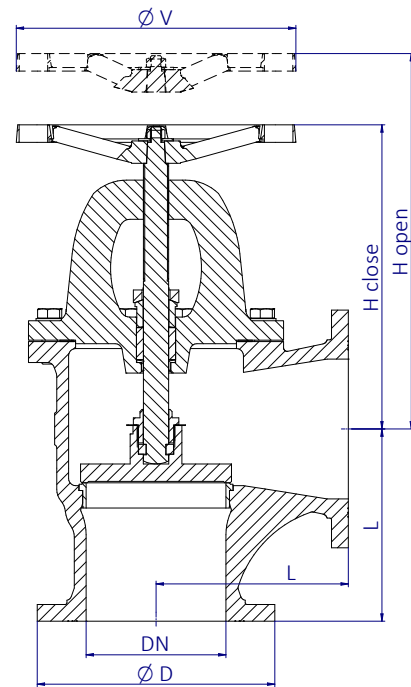

## DIMENSIONES

DN	ØD	Bridas	L	Hc	Ho	ØV	Peso	Código
mm	mm	PN	mm	mm	mm	mm	[kg]	SAVAL
15	95	10/16	**	145	174	100	5	SDGL718TABR16015
20	105	10/16	**	143	174	100	5,5	SDGL718TABR16020
25	115	10/16	**	140	174	100	6,4	SDGL718TABR16025
32	140	10/16	105	192	220	150	11,5	SDGL718TABR16032
40	150	10/16	115	190	220	150	12,5	SDGL718TABR16040
50	165	10/16	125	190	220	150	14,5	SDGL718TABR16050
65	185	10/16	145	241	275	200	25,5	SDGL718TABR16065
80	200	10/16	155	238	275	200	29,5	SDGL718TABR16080
100	220	10/16	175	263	298	200	36,5	SDGL718TABR16100
125	250	10/16	200	331	380	300	64	SDGL718TABR16125
150	285	10/16	225	350	410	300	85	SDGL718TABR16150
200	340	10	275	430	480	400	160	SDGL718TABR10200
200	340	16	275	430	480	400	160	SDGL718TABR16200
250	395	10	325	507	570	520	256	SDGL718TABR10250
250	405	16	325	507	570	520	256	SDGL718TABR16250
300*	445	10	375	548	635	520	300	SDGL718RDBR10300
350*	505	10	425	601	705	640	421,5	SDGL718RDBR10350
400*	565	10	475	704	820	640	621	SDGL718RDBR10400

\* Se suministran con reductor.

\*\*Medidas a consultar.

# VÁLVULA DE GLOBO

P/Angular, tipo cierre. Acero al carbono PN 10/16

## CARACTERÍSTICAS

### Diseño:

- ◆ EN 13709 (DIN 3356 parte 5).
- ◆ Distancia entre bridas EN 558 Serie 8 (DIN 3202 F32).
- ◆ Bridas según EN 1092 (DIN 2633).

## CARACTERÍSTICAS OPCIONALES

- ◆ Posibilidad de motorización.
- ◆ Indicador de posición.

### Apoyo Logístico Integrado (ILS):

- ◆ Documentación Técnica (accesible por QR).
- ◆ Aprovechamiento de Repuestos (LCRS).
- ◆ Ingeniería Logística (obsolescencia/costes).

## CONDICIONES DE TRABAJO

Peso	DN	15-250	300-400
Presión nominal	PN	10	16
Máxima presión de trabajo, kg/cm <sup>2</sup>	Hasta 100°C	9,4	15
	Hasta 225°C	8	12,9

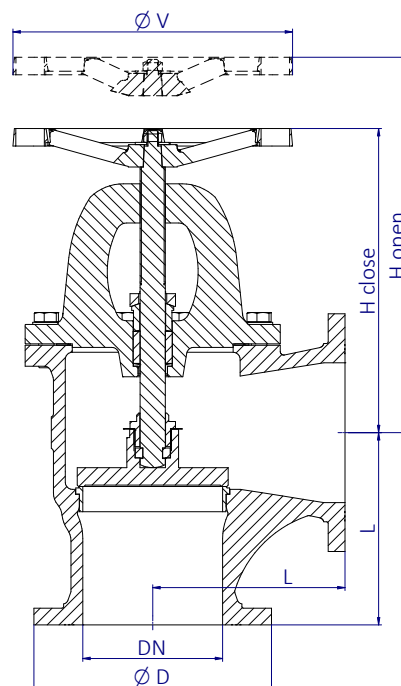

- ◆ Prueba hidráulica de estanqueidad y cierre según EN 12266-1  
100% Válvulas probadas.

## MATERIALES

FIGURA	TIPO	CUERPO/TAPA	ASIENTOS	HUSILLO	TORNILLERIA	VOLANTE
G-210	De cierre	Acero al carbono (GS-C25) (EN10213/DIN17245)	Bronce (Rg5) DIN (1705)	Latón (MS-58)	Acero 8.8	Aluminio
G-212	De cierre	Acero al carbono (GS-C25) (EN10213/DIN17245)	A. Inoxidable (AISI420)	A. Inoxidable (AISI420)	Acero 8.8	Aluminio
G-216	De cierre	Acero al carbono (GS-C25) (EN10213/DIN17245)	A. Inoxidable (AISI316)	A. Inoxidable (AISI316)	Acero 8.8	Aluminio

## DIMENSIONES

DN	ØD	Bridas	L	Hc	Ho	ØV	Peso	Código
mm	mm	PN	mm	mm	mm	mm	[kg]	SAVAL
15	95	10/16	**	145	174	100	5	SDGLxxxTABR16015
20	105	10/16	**	143	174	100	5,5	SDGLxxxTABR16020
25	115	10/16	**	140	174	100	6,4	SDGLxxxTABR16025
32	140	10/16	105	192	220	150	11,5	SDGLxxxTABR16032
40	150	10/16	115	190	220	150	12,5	SDGLxxxTABR16040
50	165	10/16	125	190	220	150	14,5	SDGLxxxTABR16050
65	185	10/16	145	241	275	200	25,5	SDGLxxxTABR16065
80	200	10/16	155	238	275	200	29,5	SDGLxxxTABR16080
100	220	10/16	175	263	298	200	36,5	SDGLxxxTABR16100
125	250	10/16	200	331	380	300	64	SDGLxxxTABR16125
150	285	10/16	225	350	410	300	85	SDGLxxxTABR16150
200	340	10	275	430	480	400	160	SDGLxxxTABR10200
200	340	16	275	430	480	400	160	SDGLxxxTABR16200
250	395	10	325	507	570	520	256	SDGLxxxTABR10250
250	405	16	325	507	570	520	256	SDGLxxxTABR16250
300*	445	10	375	548	635	520	300	SDGLxxxRDBR10300
350*	505	10	425	601	705	640	421,5	SDGLxxxRDBR10350
400*	565	10	475	704	820	640	621	SDGLxxxRDBR10400

\* Se suministran con reductor.  
xxx = n° figura

\*\*Medidas a consultar.

# VÁLVULA DE GLOBO

P/Angular, tipo cierre. Acero inoxidable PN 10/16

## CARACTERÍSTICAS

### Diseño:

- ◆ EN 13709 (DIN 3356 parte 5).
- ◆ Distancia entre bridas EN 558 Serie 8 (DIN 3202 F32).
- ◆ Bridas según EN 1092 (DIN 2633).

## CARACTERÍSTICAS OPCIONALES

- ◆ Posibilidad de motorización.
- ◆ Indicador de posición.

### Apoyo Logístico Integrado (ILS):

- ◆ Documentación Técnica (accesible por QR).
- ◆ Aprovechamiento de Repuestos (LCRS).
- ◆ Ingeniería Logística (obsolescencia/costes).

## CONDICIONES DE TRABAJO

Peso	DN	15-250	300-400
Presión nominal	PN	10	16
Máxima presión de trabajo, kg/cm <sup>2</sup>	Hasta 100°C	9,5	15,2
	Hasta 225°C	7,3	11,7

## MATERIALES

FIGURA	TIPO	CUERPO/TAPA	ASIENTOS	HUSILLO	TORNILLERIA	VOLANTE
G-616	De cierre	A. Inoxidable. A316 (EN10088/DIN17440)	A.Inoxidable (AISI316)	A. Inoxidable (AISI316)	A. Inoxidable A4	Aluminio

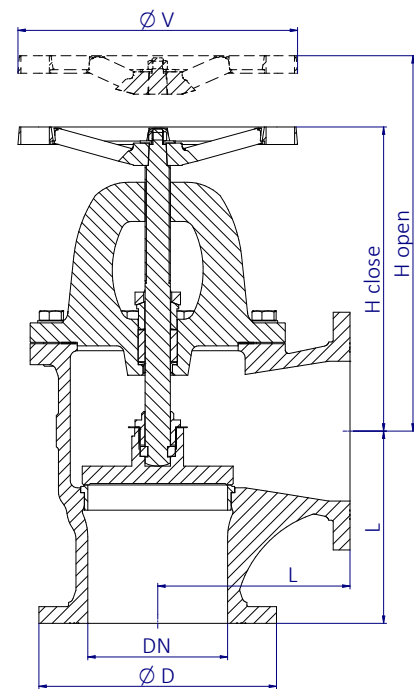

- ◆ Prueba hidráulica de estanqueidad y cierre según EN 12266-1  
100% Válvulas probadas.

## DIMENSIONES

DN	ØD	Bridas	L	Hc	Ho	ØV	Peso	Código
mm	mm	PN	mm	mm	mm	mm	[kg]	SAVAL
15	95	10/16	**	145	174	100	4,5	SDGL616TABR16015
20	105	10/16	**	143	174	100	5	SDGL616TABR16020
25	115	10/16	**	140	174	100	6	SDGL616TABR16025
32	140	10/16	105	192	220	150	10	SDGL616TABR16032
40	150	10/16	115	190	220	150	11	SDGL616TABR16040
50	165	10/16	125	190	220	150	13	SDGL616TABR16050
65	185	10/16	145	241	275	200	23	SDGL616TABR16065
80	200	10/16	155	238	275	200	26	SDGL616TABR16080
100	220	10/16	175	263	298	200	33,5	SDGL616TABR16100
125	250	10/16	200	331	380	300	57	SDGL616TABR16125
150	285	10/16	225	350	410	300	75	SDGL616TABR16150
200	340	10	275	430	480	400	142	SDGL616TABR10200
200	340	16	275	430	480	400	142	SDGL616TABR16200
250	395	10	325	507	570	520	227	SDGL616TABR10250
250	405	16	325	507	570	520	227	SDGL616TABR16250
300*	445	10	375	548	635	520	266	SDGL616RDBR10300
350*	505	10	425	601	705	640	373,5	SDGL616RDBR10350
400*	565	10	475	704	820	640	550	SDGL616RDBR10400

\* Se suministran con reductor.

\*\*Medidas a consultar.

# VÁLVULA DE GLOBO

P/Angular, tipo cierre. F.Nodular PN 10/16

## CARACTERÍSTICAS

### Diseño:

- ◆ EN 13789 (DIN 3356 parte 5).
- ◆ Distancia entre bridas EN 558 Serie 8 (DIN 3202 F32).
- ◆ Bridas según EN 1092 (DIN 2633).

## CARACTERÍSTICAS OPCIONALES

- ◆ Posibilidad de motorización.
- ◆ Indicador de posición.

### Apoyo Logístico Integrado (ILS):

- ◆ Documentación Técnica (accesible por QR).
- ◆ Aprovechamiento de Repuestos (LCRS).
- ◆ Ingeniería Logística (obsolescencia/costes).

## CONDICIONES DE TRABAJO

Paso	DN	15-250	300-400
Presión nominal	PN	10	16
Máxima presión de trabajo, kg/cm <sup>2</sup>	Hasta 100°C	10	16
	Hasta 225°C	8,9	14,3

## MATERIALES

FIGURA	TIPO	CUERPO/TAPA	ASIENTOS	HUSILLO	TORNILLERIA	VOLANTE
G-410	De cierre	Fund. Nodular (GJS400-18-LT)(EN 1563)	Bronce (Rg5) DIN (1705)	Latón (MS-58)	Acero 8.8	Aluminio
G-412	De cierre	Fund. Nodular (GJS400-18-LT)(EN 1563)	A. Inoxidable (AISI420)	A. Inoxidable (AISI420)	Acero 8.8	Aluminio

- ◆ Prueba hidráulica de estanqueidad y cierre según EN 12266-1  
100% Válvulas probadas.

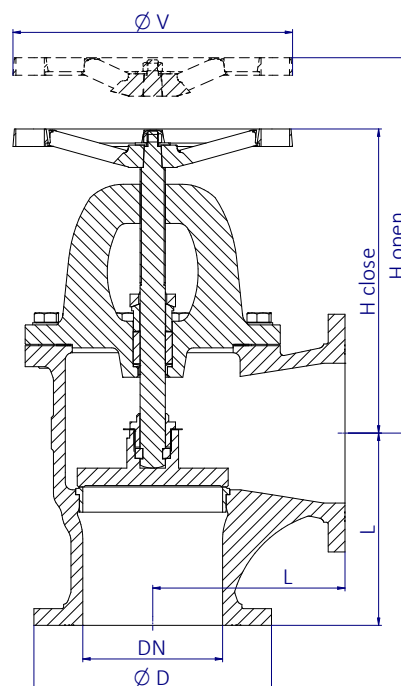

## DIMENSIONES

DN	ØD	Bridas	L	Hc	Ho	ØV	Peso	Código
mm	mm	PN	mm	mm	mm	mm	[kg]	SAVAL
15	95	10/16	**	145	174	100	4	SDGLxxxTABR16015
20	105	10/16	**	143	174	100	4,5	SDGLxxxTABR16020
25	115	10/16	**	140	174	100	5,5	SDGLxxxTABR16025
32	140	10/16	105	192	220	150	9	SDGLxxxTABR16032
40	150	10/16	115	190	220	150	10	SDGLxxxTABR16040
50	165	10/16	125	190	220	150	12	SDGLxxxTABR16050
65	185	10/16	145	241	275	200	21	SDGLxxxTABR16065
80	200	10/16	155	238	275	200	23,5	SDGLxxxTABR16080
100	220	10/16	175	263	298	200	30	SDGLxxxTABR16100
125	250	10/16	200	331	380	300	51	SDGLxxxTABR16125
150	285	10/16	225	350	410	300	67,5	SDGLxxxTABR16150
200	340	10	275	430	480	400	127,5	SDGLxxxTABR10200
200	340	16	275	430	480	400	127,5	SDGLxxxTABR16200
250	395	10	325	507	570	520	204	SDGLxxxTABR10250
250	405	16	325	507	570	520	204	SDGLxxxTABR16250
300	445	10	375	548	635	520	239	SDGLxxxRDBR10300
350	505	10	425	601	705	640	336	SDGLxxxRDBR10350
400	565	10	475	704	820	640	495	SDGLxxxRDBR10400

\* Se suministran con reductor.  
xxx = n° figura

\*\*Medidas a consultar.



## **VÁLVULAS DE CIERRE RÁPIDO**

# VÁLVULA DE CIERRE RÁPIDO

P/Recto. Acero al carbono PN 10/16

## CARACTERÍSTICAS

### Diseño:

- ◆ EN 13709 (DIN 3356 parte 5).
- ◆ Distancia entre bridas EN 558 serie 1 (DIN 3202 F1).
- ◆ Bridas según EN 1092 (DIN 2633 PN16).
- ◆ Rosca 1/8" BSP. Se suministra con conector R1/8" BSP-Ø8L.

## CARACTERÍSTICAS OPCIONALES

### Apoyo Logístico Integrado (ILS):

- ◆ Documentación Técnica (accesible por QR).
- ◆ Aprovisionamiento de Repuestos (LCRS).
- ◆ Ingeniería Logística (obsolescencia/costes).
- ◆ Con indicador por final de carrera.

## CONDICIONES DE TRABAJO

Paso	DN	15-150	
Presión nominal	PN	10	16
Máxima presión de trabajo, kg/cm <sup>2</sup>	Hasta 100°C	9,4	15

## MATERIALES

FIGURA	CUERPO	ASIENTOS	HUSILLO	TORNILLERÍA	VOLANTE
G-202-CR	Acero al carbono (GS-C 25) (EN10213/DIN 17245)	A. Inoxidable (AISI420)	A. Inoxidable (AISI420)	Acero 8.8	Aluminio

## DIMENSIONES

DN	ØD	Bridas	L	Hc	H <sub>a</sub>	ØV	X	Y	Peso	Código
mm	mm	PN(bar)	mm	mm	mm	mm	mm	mm	[kg]	SAVAL
15	95	10/16	130	185	195	115	160	90	4	SDGI202TABR16015
20	105	10/16	150	190	200	115	160	90	4	SDGI202TABR16020
25	115	10/16	160	195	205	115	160	90	6	SDGI202TABR16025
32	140	10/16	180	252	265	145	170	130	9	SDGI202TABR16032
40	150	10/16	200	254	275	145	170	130	11	SDGI202TABR16040
50	165	10/16	230	262	280	145	170	130	13	SDGI202TABR16050
65	185	10/16	290	314	335	200	175	175	19	SDGI202TABR16065
80	200	10/16	310	314	335	200	175	175	24	SDGI202TABR16080
100	220	10/16	350	350	390	200	180	250	44	SDGI202TABR16100
125	250	10/16	400	442	405	300	195	275	70	SDGI202TABR16125
150	285	10/16	480	445	470	300	195	290	95	SDGI202TABR16150

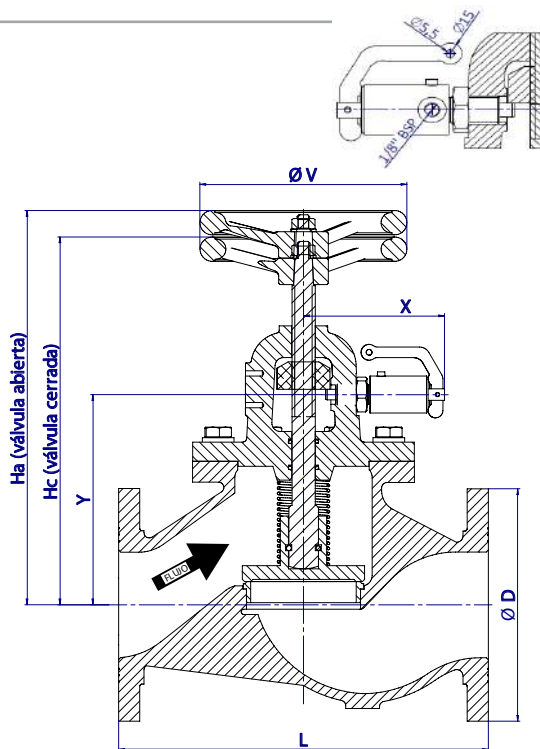

- ◆ Prueba hidráulica de estanqueidad y cierre según EN 12266-1  
100% Válvulas probadas.

# VÁLVULA DE CIERRE RÁPIDO

P/Recto. Acero inoxidable PN 10/16

## CARACTERÍSTICAS

### Diseño:

- ◆ EN 13709 (DIN 3356 parte 5).
- ◆ Distancia entre bridas EN 558 serie 1 (DIN 3202 F1).
- ◆ Bridas según EN 1092 (DIN 2633 PN16).
- ◆ Rosca 1/8" BSP. Se suministra con conector R1/8" BSP-Ø8L.

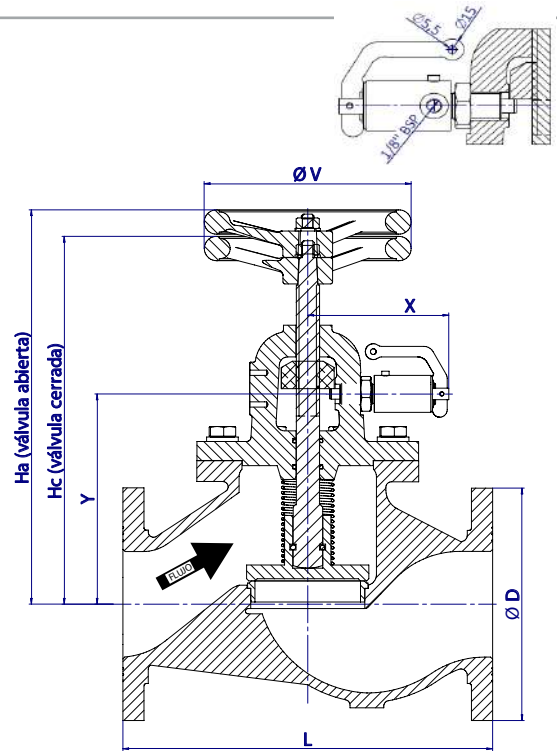

## CARACTERÍSTICAS OPCIONALES

### Apoyo Logístico Integrado (ILS):

- ◆ Documentación Técnica (accesible por QR).
- ◆ Aprovechamiento de Repuestos (LCRS).
- ◆ Ingeniería Logística (obsolescencia/costes).
- ◆ Con indicador por final de carrera.

## CONDICIONES DE TRABAJO

Paso	DN	15-150	
Presión nominal	PN	10	16
Máxima presión de trabajo, kg/cm <sup>2</sup>	Hasta 100°C	9,5	15,2

## MATERIALES

- ◆ Prueba hidráulica de estanqueidad y cierre según EN 12266-1  
100% Válvulas probadas.

FIGURA	CUERPO	ASIENTOS	HUSILLO	TORNILLERÍA	VOLANTE
G-606-CR	A. Inoxidable A316 (EN10088/DIN 17440)	A. Inoxidable A316 (EN10088/DIN 17440)	A. Inoxidable A316 (EN10088/DIN 17440)	A. Inoxidable A4	Aluminio

## DIMENSIONES

DN	ØD	Bridas	L	Hc	H <sub>a</sub>	ØV	X	Y	Peso	Código
mm	mm	PN(bar)	mm	mm	mm	mm	mm	mm	[kg]	SAVAL
15	95	10/16	130	185	195	115	160	90	4	SDGI606TABR16015
20	105	10/16	150	190	200	115	160	90	4	SDGI606TABR16020
25	115	10/16	160	195	205	115	160	90	6	SDGI606TABR16025
32	140	10/16	180	252	265	145	170	130	9	SDGI606TABR16032
40	150	10/16	200	254	275	145	170	130	11	SDGI606TABR16040
50	165	10/16	230	262	280	145	170	130	13	SDGI606TABR16050
65	185	10/16	290	314	335	200	175	175	19	SDGI606TABR16065
80	200	10/16	310	314	335	200	175	175	24	SDGI606TABR16080
100	220	10/16	350	350	390	200	180	250	44	SDGI606TABR16100
125	250	10/16	400	442	405	300	195	275	70	SDGI606TABR16125
150	285	10/16	480	445	470	300	195	290	95	SDGI606TABR16150

# VÁLVULA DE CIERRE RÁPIDO

P/Recto. F.Nodular PN 10/16

## CARACTERÍSTICAS

### Diseño:

- ◆ EN 13789 (DIN 3356 parte 5).
- ◆ Distancia entre bridas EN 558 serie 1 (DIN 3202 F1).
- ◆ Bridas según EN 1092 (DIN 2633 PN16).
- ◆ Rosca 1/8" BSP. Se suministra con conector R1/8" BSP-Ø8L.

## CARACTERÍSTICAS OPCIONALES

### Apoyo Logístico Integrado (ILS):

- ◆ Documentación Técnica (accesible por QR).
- ◆ Aprovisionamiento de Repuestos (LCRS).
- ◆ Ingeniería Logística (obsolescencia/costes).
- ◆ Con indicador por final de carrera.

## CONDICIONES DE TRABAJO

Paso	DN	15-150	
Presión nominal	PN	10	16
Máxima presión de trabajo, kg/cm <sup>2</sup>	Hasta 100°C	10	16

## MATERIALES

FIGURA	CUERPO	ASIENTOS	HUSILLO	TORNILLERIA	VOLANTE
G-402-CR	F.Nodular (GGG40.3) (GJS400-18-LT)	A. Inoxidable (AISI420)	A. Inoxidable (AISI420)	Acero 8.8	Aluminio

## DIMENSIONES

DN	ØD	Bridas	L	Hc	H <sub>a</sub>	ØV	X	Y	Peso	Código
mm	mm	PN(bar)	mm	mm	mm	mm	mm	mm	[kg]	SAVAL
15	95	10/16	130	185	195	115	160	90	4	SDGI402TABR16015
20	105	10/16	150	190	200	115	160	90	4	SDGI402TABR16020
25	115	10/16	160	195	205	115	160	90	6	SDGI402TABR16025
32	140	10/16	180	252	265	145	170	130	9	SDGI402TABR16032
40	150	10/16	200	254	275	145	170	130	11	SDGI402TABR16040
50	165	10/16	230	262	280	145	170	130	13	SDGI402TABR16050
65	185	10/16	290	314	335	200	175	175	19	SDGI402TABR16065
80	200	10/16	310	314	335	200	175	175	24	SDGI402TABR16080
100	220	10/16	350	350	390	200	180	250	44	SDGI402TABR16100
125	250	10/16	400	442	405	300	195	275	70	SDGI402TABR16125
150	285	10/16	480	445	470	300	195	290	95	SDGI402TABR16150

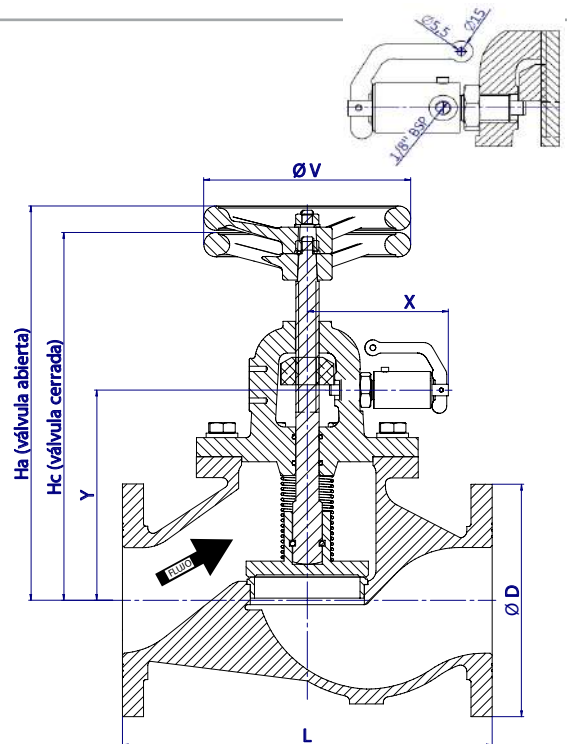

- ◆ Prueba hidráulica de estanqueidad y cierre según EN 12266-1  
100% Válvulas probadas.

# VÁLVULA DE CIERRE RÁPIDO

P/Angular. Acero al carbono PN 10/16

## CARACTERÍSTICAS

### Diseño:

- ◆ EN 13709 (DIN 3356 parte 5).
- ◆ Distancia entre bridas EN 558 serie 8 (DIN 3202 F32).
- ◆ Bridas según EN 1092 (DIN 2633 PN16).
- ◆ Rosca 1/8" BSP. Se suministra con conector R1/8" BSP-Ø8L.

## CARACTERÍSTICAS OPCIONALES

### Apoyo Logístico Integrado (ILS):

- ◆ Documentación Técnica (accesible por QR).
- ◆ Aprovisionamiento de Repuestos (LCRS).
- ◆ Ingeniería Logística (obsolescencia/costes).
- ◆ Con indicador por final de carrera.

## CONDICIONES DE TRABAJO

Paso	DN	15-150	
Presión nominal	PN	10	16
Máxima presión de trabajo, kg/cm <sup>2</sup>	Hasta 100°C	9,4	15

## MATERIALES

FIGURA	CUERPO	ASIENTOS	HUSILLO	TORNILLERIA	VOLANTE
G-212-CR	Acero al carbono (GS-C 25) (EN10213/DIN 17245)	A. Inoxidable (AISI420)	A. Inoxidable (AISI420)	Acero 8.8	Aluminio

- ◆ Prueba hidráulica de estanqueidad y cierre según EN 12266-1  
100% Válvulas probadas.

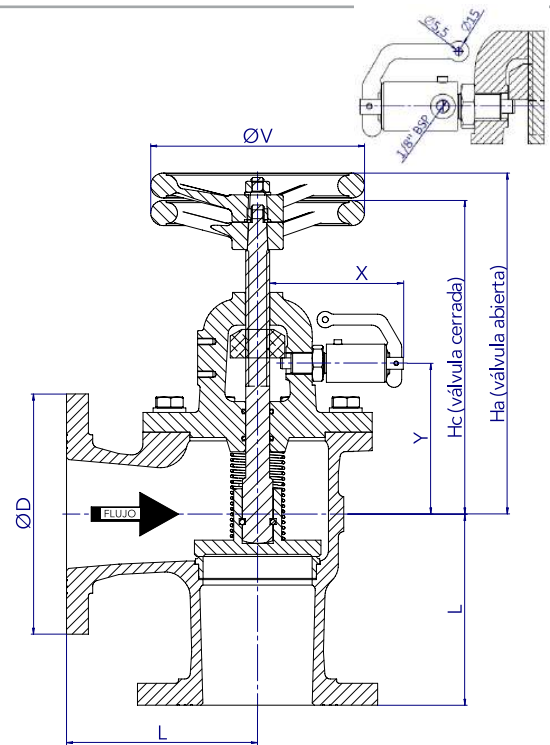

## DIMENSIONES

DN	ØD	Bridas	L	Hc	Ho	ØV	X	Y	Peso	Código
mm	mm	PN(bar)	mm	mm	mm	mm	mm	mm	[kg]	SAVAL
15	95	10/16	**	175	201	115	160	95	5	SDGI212TABR16015
20	105	10/16	**	172	210	115	160	95	5	SDGI212TABR16020
25	115	10/16	**	170	201	115	160	95	7	SDGI212TABR16025
32	140	10/16	105	230	246	145	170	95	10	SDGI212TABR16032
40	150	10/16	115	226	242	145	170	95	12	SDGI212TABR16040
50	165	10/16	125	226	242	145	170	95	14	SDGI212TABR16050
65	185	10/16	145	269	286	200	175	125	20	SDGI212TABR16065
80	200	10/16	155	267	286	200	175	125	25	SDGI212TABR16080
100	220	10/16	175	290	307	200	180	185	35	SDGI212TABR16100
125	250	10/16	200	369	375	300	195	200	80	SDGI212TABR16125
150	285	10/16	225	360	400	300	195	215	82	SDGI212TABR16150

\*\*Medidas a consultar.

# VÁLVULA DE CIERRE RÁPIDO

P/Angular. Acero inoxidable PN 10/16

## CARACTERÍSTICAS

### Diseño:

- ◆ EN 13709 (DIN 3356 parte 5).
- ◆ Distancia entre bridas EN 558 serie 8 (DIN 3202 F32).
- ◆ Bridas según EN 1092 (DIN 2633 PN16).
- ◆ Rosca 1/8" BSP. Se suministra con conector R1/8" BSP-Ø8L.

## CARACTERÍSTICAS OPCIONALES

### Apoyo Logístico Integrado (ILS):

- ◆ Documentación Técnica (accesible por QR).
- ◆ Aprovechamiento de Repuestos (LCRS).
- ◆ Ingeniería Logística (obsolescencia/costes).
- ◆ Con indicador por final de carrera.

## CONDICIONES DE TRABAJO

Paso	DN	15-150	
Presión nominal	PN	10	16
Máxima presión de trabajo, kg/cm <sup>2</sup>	Hasta 100°C	9,5	15,2

## MATERIALES

FIGURA	CUERPO	ASIENTOS	HUSILLO	TORNILLERIA	VOLANTE
G-616-CR	A. Inoxidable A316 (EN10088/DIN 17440)	A. Inoxidable A316 (EN10088/DIN 17440)	A. Inoxidable A316 (EN10088/DIN 17440)	A. Inoxidable A4	Aluminio

## DIMENSIONES

DN	ØD	Bridas	L	Hc	Ho	ØV	X	Y	Peso	Código
mm	mm	PN(bar)	mm	mm	mm	mm	mm	mm	[kg]	SAVAL
15	95	10/16	**	175	201	115	160	95	5	SDGI616TABR16015
20	105	10/16	**	172	210	115	160	95	5	SDGI616TABR16020
25	115	10/16	**	170	201	115	160	95	7	SDGI616TABR16025
32	140	10/16	105	230	246	145	170	95	10	SDGI616TABR16032
40	150	10/16	115	226	242	145	170	95	12	SDGI616TABR16040
50	165	10/16	125	226	242	145	170	95	14	SDGI616TABR16050
65	185	10/16	145	269	286	200	175	125	20	SDGI616TABR16065
80	200	10/16	155	267	286	200	175	125	25	SDGI616TABR16080
100	220	10/16	175	290	307	200	180	185	35	SDGI616TABR16100
125	250	10/16	200	369	375	300	195	200	80	SDGI616TABR16125
150	285	10/16	225	360	400	300	195	215	82	SDGI616TABR16150

\*\*Medidas a consultar.

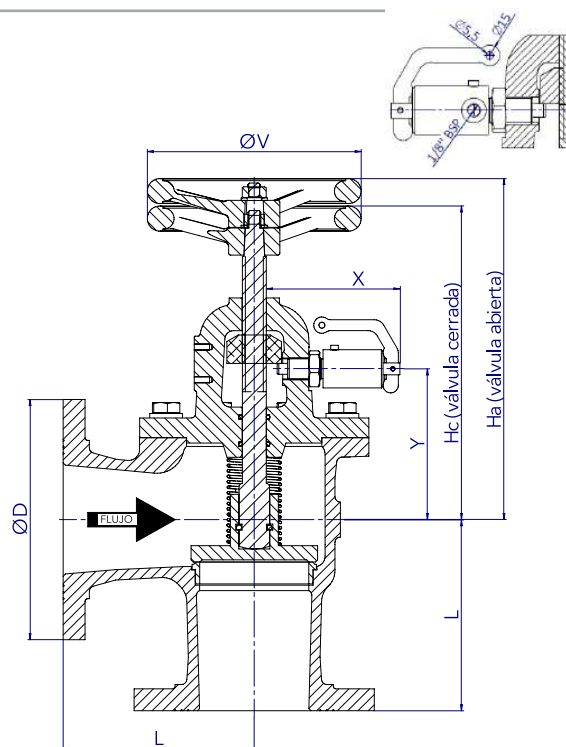

- ◆ Prueba hidráulica de estanqueidad y cierre según EN 12266-1  
100% Válvulas probadas.

# VÁLVULA DE CIERRE RÁPIDO

P/Angular. F.Nodular PN 10/16

## CARACTERÍSTICAS

### Diseño:

- ◆ EN 13789 (DIN 3356 parte 5).
- ◆ Distancia entre bridas EN 558 serie 8 (DIN 3202 F32).
- ◆ Bridas según EN 1092 (DIN 2633 PN16).
- ◆ Rosca 1/8" BSP. Se suministra con conector R1/8" BSP-Ø8L.

## CARACTERÍSTICAS OPCIONALES

### Apoyo Logístico Integrado (ILS):

- ◆ Documentación Técnica (accesible por QR).
- ◆ Aprovisionamiento de Repuestos (LCRS).
- ◆ Ingeniería Logística (obsolescencia/costes).
- ◆ Con indicador por final de carrera.

## CONDICIONES DE TRABAJO

Paso	DN	15-150	
Presión nominal	PN	10	16
Máxima presión de trabajo, kg/cm <sup>2</sup>	Hasta 100°C	10	16

## MATERIALES

FIGURA	CUERPO	ASIENTOS	HUSILLO	TORNILLERIA	VOLANTE
G-412-CR	F.Nodular (GGG40.3) (GJS400-18-LT)	A. Inoxidable (AISI420)	A. Inoxidable (AISI420)	Acero 8.8	Aluminio

## DIMENSIONES

DN	ØD	Bridas	L	Hc	Ho	ØV	X	Y	Peso	Código
mm	mm	PN(bar)	mm	mm	mm	mm	mm	mm	[kg]	SAVAL
15	95	10/16	**	175	201	115	160	95	5	SDGI412TABR16015
20	105	10/16	**	172	210	115	160	95	5	SDGI412TABR16020
25	115	10/16	**	170	201	115	160	95	7	SDGI412TABR16025
32	140	10/16	105	230	246	145	170	95	10	SDGI412TABR16032
40	150	10/16	115	226	242	145	170	95	12	SDGI412TABR16040
50	165	10/16	125	226	242	145	170	95	14	SDGI412TABR16050
65	185	10/16	145	269	286	200	175	125	20	SDGI412TABR16065
80	200	10/16	155	267	286	200	175	125	25	SDGI412TABR16080
100	220	10/16	175	290	307	200	180	185	35	SDGI412TABR16100
125	250	10/16	200	369	375	300	195	200	80	SDGI412TABR16125
150	285	10/16	225	360	400	300	195	215	82	SDGI412TABR16150

\*\*Medidas a consultar.

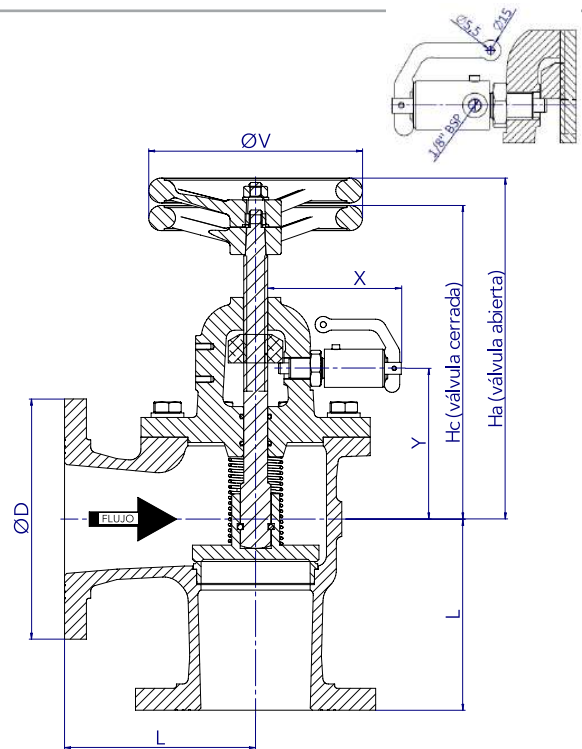

- ◆ Prueba hidráulica de estanqueidad y cierre según EN 12266-1  
100% Válvulas probadas.



## **UNIDAD DE IMPULSO HIDRÁULICO**

# UNIDAD DE IMPULSO HIDRÁULICO

## CARACTERÍSTICAS

### Diseño:

- ◆ Volumen de impulso: 56 cm<sup>3</sup>.
- ◆ Saval GI: DN 15 - 100 / 4 válvulas (2 cm<sup>3</sup>).
- ◆ Saval GI: DN 125 - 150 / 2 válvulas (10 cm<sup>3</sup>).
- ◆ Aceite recomendado: ISO VG32.
- ◆ Opcional: Sistema de bloqueo individual.

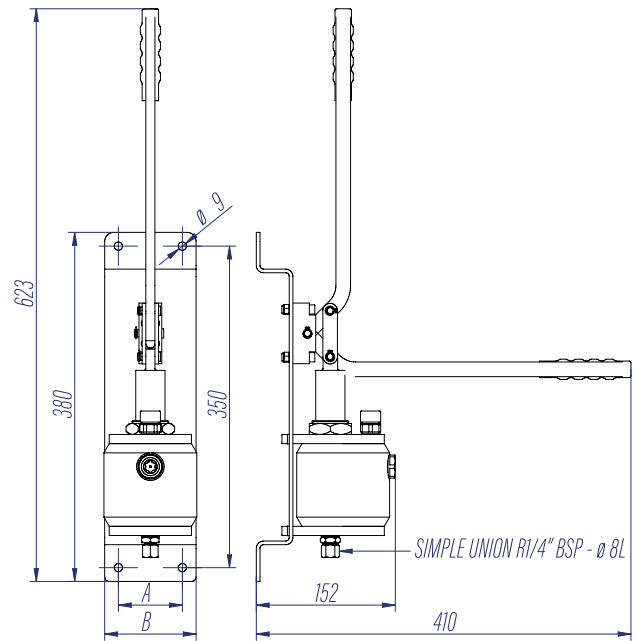

## MATERIALES

FIGURA	TIPO	DEPÓSITO	PALANCA	SOPORTE	VASTAGO
UI-206-1	1 Palanca	Steel S35	Steel S35	A316	A316
UI-206-2	2 Palancas				
UI-206-3	3 Palancas				

## DIMENSIONES

Palanca	A	B	Kg	Codigo
1	70	100	8	F5084000000000000
2	155	185	17	F5084000000000001
3	245	275	25	F5084000000000002

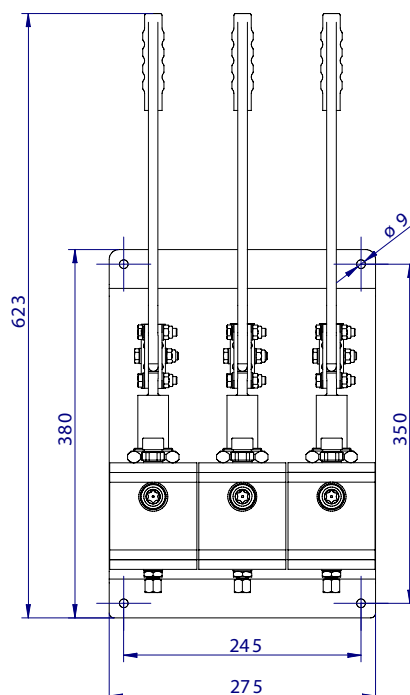
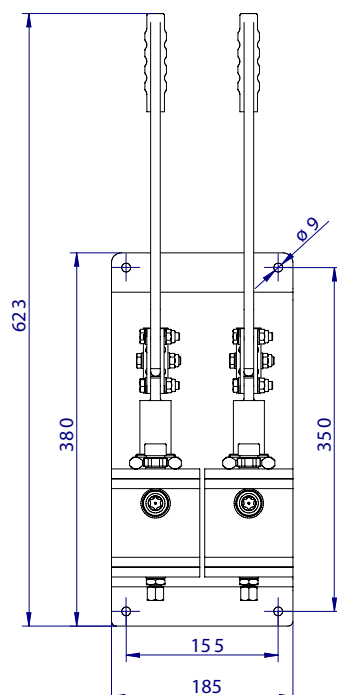



## VÁLVULAS DE COMPUERTA

# VÁLVULA DE COMPUERTA

Husillo Exterior. Bronce PN 10/16

## CARACTERÍSTICAS

### Diseño:

- ◆ EN 12288 (DIN 3352 T3).
- ◆ Distancia entre bridas EN 558 serie 14, (DIN 3202 F4).
- ◆ Bridas según EN 1092 (DIN 2633 PN16).

## CARACTERÍSTICAS OPCIONALES

- ◆ Posibilidad de motorización.

### Apoyo Logístico Integrado (ILS):

- ◆ Documentación Técnica (accesible por QR).
- ◆ Aprovisionamiento de Repuestos (LCRS).
- ◆ Ingeniería Logística (obsolescencia/costes).

## CONDICIONES DE TRABAJO

Paso	DN	40-250	300 - 400
Presión nominal	PN	10	16
Máxima presión de trabajo, Kg/Cm <sup>2</sup>	Hasta 100°C	10	16
	Hasta 225°C	6,6	10,7

## MATERIALES

FIGURA	TIPO	CUERPO	ASIENTOS	HUSILLO	TORNILLERÍA	VOLANTE
CB-708	Compuerta H.Exterior	Bronce (Rg10) (DIN 1705)	CuAl10Fe5Ni5 (EN1982/DIN1714)	CuAl10Fe5Ni5 (EN1982/DIN1714)	A. Inoxidable A4	F. Nod GGG40.3 o Hierro GG25

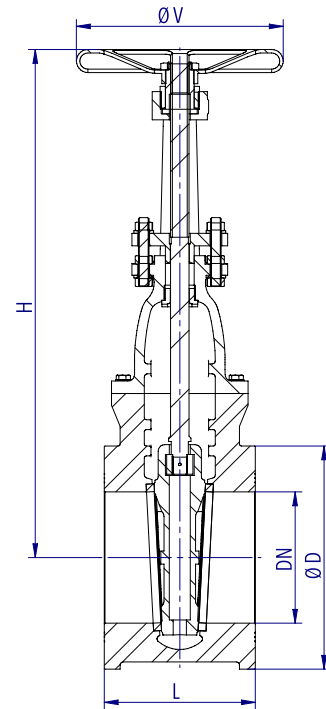

- ◆ Prueba hidráulica de estanqueidad y cierre según EN 12266-1  
100% Válvulas probadas.

## DIMENSIONES

DN	ØD	Bridas	L	H	ØV	Peso	Código
mm	mm	PN(bar)	mm	mm	mm	[kg]	SAVAL
40	150	16	140	295	200	14	SDCB708TABR16040
50	165	16	150	315	200	18	SDCB708TABR16050
65	185	16	170	375	200	26	SDCB708TABR16065
80	200	16	180	425	200	30	SDCB708TABR16080
100	220	16	190	510	225	36	SDCB708TABR16100
125	250	16	200	545	225	52	SDCB708TABR16125
150	285	16	210	640	320	67	SDCB708TABR16150
200	340	10	230	795	360	123	SDCB708TABR10200
200	340	16	230	795	360	123	SDCB708TABR16200
250	395	10	250	980	400	165	SDCB708TABR10250
250	405	16	250	980	400	165	SDCB708TABR16250
300*	445	10	270	1110	500	265	SDCB708RDBR10300
350*	505	10	290	1270	500	345	SDCB708RDBR10350
400*	565	10	310	1370	640	440	SDCB708RDBR10400

\* Se suministran con reductor.

# VÁLVULA DE COMPUERTA

Husillo Exterior. Acero al carbono PN 10/16

## CARACTERÍSTICAS

### Diseño:

- ◆ EN 1984 (DIN 3352 T3).
- ◆ Distancia entre bridas EN 558 serie 14, (DIN 3202 F4).
- ◆ Bridas según EN 1092 (DIN 2633 PN16).

## CARACTERÍSTICAS OPCIONALES

- ◆ Posibilidad de motorización.
- Apoyo Logístico Integrado (ILS):**
  - ◆ Documentación Técnica (accesible por QR).
  - ◆ Aprovisionamiento de Repuestos (LCRS).
  - ◆ Ingeniería Logística (obsolescencia/costes).

## CONDICIONES DE TRABAJO

Paso	DN	15-250	300-400
Presión nominal	PN	10	16
Máxima presión de trabajo, kg/cm <sup>2</sup>	Hasta 100°C	9,4	15
	Hasta 225°C	8	12,9

## MATERIALES

FIGURA	TIPO	CUERPO	ASIENTOS	HUSILLO	TORNILLERIA	VOLANTE
CB-200	Compuerta H.Exterior	Acero al carbono (GS-C 25) (EN10213/DIN 17245)	Bronce (Rg5) (DIN 1705)	Latón (MS-58)	Acero 8.8	F. Nod GGG40.3 o Hierro GG25
CB-202	Compuerta H.Exterior	Acero al carbono (GS-C 25) (EN10213/DIN 17245)	A. Inoxidable (AISI420)	A. Inoxidable (AISI420)	Acero 8.8	F. Nod GGG40.3 o Hierro GG25

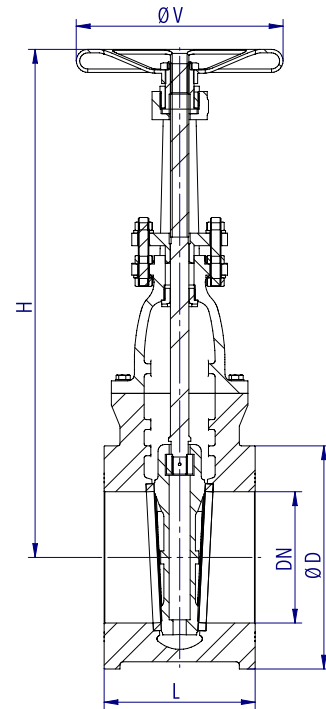

- ◆ Prueba hidráulica de estanqueidad y cierre según EN 12266-1  
100% Válvulas probadas.

## DIMENSIONES

DN	ØD	Bridas	L	H	ØV	Peso	Código
mm	mm	PN(bar)	mm	mm	mm	[kg]	SAVAL
40	150	16	140	295	200	10	SDCBxxxTABR16040
50	165	16	150	315	200	12,5	SDCBxxxTABR16050
65	185	16	170	375	200	17,5	SDCBxxxTABR16065
80	200	16	180	425	200	22,5	SDCBxxxTABR16080
100	220	16	190	510	225	32	SDCBxxxTABR16100
125	250	16	200	545	225	41,5	SDCBxxxTABR16125
150	285	16	210	640	320	60	SDCBxxxTABR16150
200	340	10	230	795	360	106	SDCBxxxTABR10200
200	340	16	230	795	360	106	SDCBxxxTABR16200
250	395	10	250	980	400	124	SDCBxxxTABR10250
250	405	16	250	980	400	124	SDCBxxxTABR16250
300*	445	10	270	1110	500	231	SDCBxxxRDBR10300
350*	505	10	290	1270	500	329	SDCBxxxRDBR10350
400*	565	10	310	1370	640	403,5	SDCBxxxRDBR10400

\* Se suministran con reductor.  
xxx = n° figura

# VÁLVULA DE COMPUERTA

Husillo Exterior. Acero inoxidable PN 10/16

## CARACTERÍSTICAS

### Diseño:

- ◆ EN 1984 (DIN 3352 T3).
- ◆ Distancia entre bridas EN 558 serie 14, (DIN 3202 F4).
- ◆ Bridas según EN 1092 (DIN 2633 PN16).

## CARACTERÍSTICAS OPCIONALES

- ◆ Posibilidad de motorización.

### Apoyo Logístico Integrado (ILS):

- ◆ Documentación Técnica (accesible por QR).
- ◆ Aprovisionamiento de Repuestos (LCRS).
- ◆ Ingeniería Logística (obsolescencia/costes).

## CONDICIONES DE TRABAJO

Paso	DN	15-250	300-400
Presión nominal	PN	10	16
Máxima presión de trabajo, kg/cm <sup>2</sup>	Hasta 100°C	9,5	15,2
	Hasta 225°C	7,3	11,7

## MATERIALES

FIGURA	TIPO	CUERPO	ASIENTOS	HUSILLO	TORNILLERIA	VOLANTE
CB-606	Compuerta H.Exterior	A. Inoxidable A316 (EN10088/DIN 17440)	A. Inoxidable A316 (EN10088/DIN 17440)	A. Inoxidable A316 (EN10088/DIN 17440)	A. Inoxidable A4	F. Nod GGG40.3 o Hierro GG25

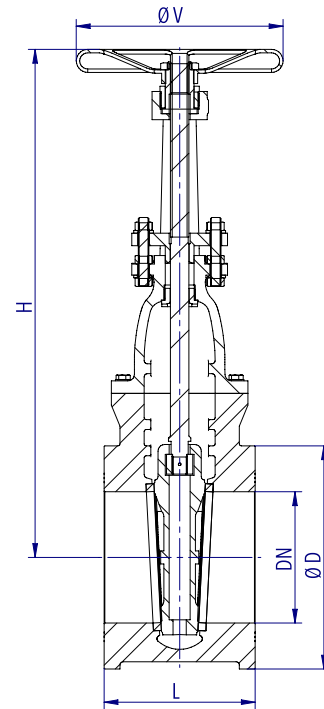

- ◆ Prueba hidráulica de estanqueidad y cierre según EN 12266-1  
100% Válvulas probadas.

## DIMENSIONES

DN	ØD	Bridas	L	H	ØV	Peso	Código
mm	mm	PN(bar)	mm	mm	mm	[kg]	SAVAL
40	150	16	140	295	200	10,5	SDCB606TABR16040
50	165	16	150	315	200	12,5	SDCB606TABR16050
65	185	16	170	375	200	18	SDCB606TABR16065
80	200	16	180	425	200	23	SDCB606TABR16080
100	220	16	190	510	225	32,5	SDCB606TABR16100
125	250	16	200	545	225	42,5	SDCB606TABR16125
150	285	16	210	640	320	61,5	SDCB606TABR16150
200	340	10	230	795	360	109	SDCB606TABR10200
200	340	16	230	795	360	109	SDCB606TABR16200
250	395	10	250	980	400	127	SDCB606TABR10250
250	405	16	250	980	400	127	SDCB606TABR16250
300*	445	10	270	1110	500	237	SDCB606RDBR10300
350*	505	10	290	1270	500	338	SDCB606RDBR10350
400*	565	10	310	1370	640	414	SDCB606RDBR10400

\* Se suministran con reductor.

# VÁLVULA DE COMPUERTA

Husillo Exterior. F. Nodular PN 10/16

## CARACTERÍSTICAS

### Diseño:

- ◆ EN 1171 (DIN 3352 T3).
- ◆ Distancia entre bridas EN 558 serie 14, (DIN 3202 F4).
- ◆ Bridas según EN 1092 (DIN 2633 PN16).

## CARACTERÍSTICAS OPCIONALES

- ◆ Posibilidad de motorización.

### Apoyo Logístico Integrado (ILS):

- ◆ Documentación Técnica (accesible por QR).
- ◆ Aprovechamiento de Repuestos (LCRS).
- ◆ Ingeniería Logística (obsolescencia/costes).

## CONDICIONES DE TRABAJO

Paso	DN	40-250	300 - 400
Presión nominal	PN	10	16
Máxima presión de trabajo, Kg/Cm <sup>2</sup>	Hasta 100°C	10	16
	Hasta 225°C	8,9	14,3

## MATERIALES

FIGURA	TIPO	CUERPO	ASIENTOS	HUSILLO	TORNILLERÍA	VOLANTE
CB-400	Compuerta H.Exterior	F.Nodular (GGG40.3) (GJS400-18-LT)	Bronce (Rg5) (DIN 1705)	Latón (MS-58)	Acero 8.8	F. Nod GGG40.3 o Hierro GG25
CB-402	Compuerta H.Exterior	F.Nodular (GGG40.3) (GJS400-18-LT)	A. Inoxidable (AISI420)	A. Inoxidable (AISI420)	Acero 8.8	F. Nod GGG40.3 o Hierro GG25

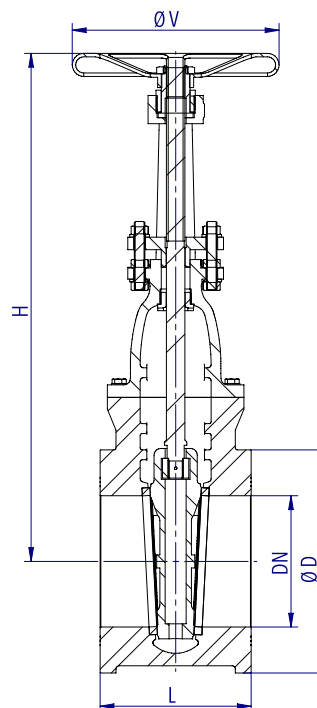

- ◆ Prueba hidráulica de estanqueidad y cierre según EN 12266-1  
100% Válvulas probadas.

## DIMENSIONES

DN	ØD	Bridas	L	H	ØV	Peso	Código
mm	mm	PN(bar)	mm	mm	mm	[kg]	SAVAL
40	150	16	140	295	200	9	SDCBxxxTABR16040
50	165	16	150	315	200	11,5	SDCBxxxTABR16050
65	185	16	170	375	200	16	SDCBxxxTABR16065
80	200	16	180	425	200	20,5	SDCBxxxTABR16080
100	220	16	190	510	225	29	SDCBxxxTABR16100
125	250	16	200	545	225	37,5	SDCBxxxTABR16125
150	285	16	210	640	320	54	SDCBxxxTABR16150
200	340	10	230	795	360	95,5	SDCBxxxTABR10200
200	340	16	230	795	360	95,5	SDCBxxxTABR16200
250	395	10	250	980	400	112	SDCBxxxTABR10250
250	405	16	250	980	400	112	SDCBxxxTABR16250
300*	445	10	270	1110	500	208	SDCBxxxRDBR10300
350*	505	10	290	1270	500	296	SDCBxxxRDBR10350
400*	565	10	310	1370	640	363	SDCBxxxRDBR10400

\* Se suministran con reductor.  
xxx = nº figura

# VÁLVULA DE COMPUERTA

Husillo Interior. Bronce PN 10/16

## CARACTERÍSTICAS

### Diseño:

- ◆ EN 12288 (DIN 3352 T3).
- ◆ Distancia entre bridas EN 558 serie 14, (DIN 3202 F4).
- ◆ Bridas según EN 1092 (DIN 2633 PN16).

## CARACTERÍSTICAS OPCIONALES

- ◆ Posibilidad de motorización.
- ◆ Indicador de posición.

### Apoyo Logístico Integrado (ILS):

- ◆ Documentación Técnica (accesible por QR).
- ◆ Aprovechamiento de Repuestos (LCRS).
- ◆ Ingeniería Logística (obsolescencia/costes).

## CONDICIONES DE TRABAJO

Paso	DN	40-250	300 - 400
Presión nominal	PN	10	16
Máxima presión de trabajo, Kg/Cm <sup>2</sup>	Hasta 100°C	10	16
	Hasta 225°C	6,6	10,7

## MATERIALES

FIGURA	TIPO	CUERPO	ASIENTOS	HUSILLO	TORNILLERIA	VOLANTE
C-708	Compuerta H.Interior	Bronce (Rg10) (DIN 1705)	CuAl10Fe5Ni5 (EN1982/DIN1714)	CuAl10Fe5Ni5 (EN1982/DIN1714)	A. Inoxidable A4	Aluminio
C-708 IN	Compuerta H.Interior Indicador	Bronce (Rg10) (DIN 1705)	CuAl10Fe5Ni5 (EN1982/DIN1714)	CuAl10Fe5Ni5 (EN1982/DIN1714)	A. Inoxidable A4	Aluminio

## DIMENSIONES

DN	ØD	Bridas	L	H	H - IN	ØV	Peso	Código
mm	mm	PN(bar)	mm	mm	mm	mm	[kg]	SAVAL
40	150	16	140	250	280	140	11	SDCO708YYBR16040
50	165	16	150	260	310	140	13,5	SDCO708YYBR16050
65	185	16	170	285	340	150	19	SDCO708YYBR16065
80	200	16	180	326	385	150	23,5	SDCO708YYBR16080
100	220	16	190	372	440	200	32,5	SDCO708YYBR16100
125	250	16	200	427	485	200	44,5	SDCO708YYBR16125
150	285	16	210	465	530	250	60	SDCO708YYBR16150
200	340	10	230	600	710	300	110	SDCO708YYBR10200
200	340	16	230	600	710	300	110	SDCO708YYBR16200
250	395	10	250	660	-	325	130	SDCO708YYBR10250
250	405	16	250	660	-	325	130	SDCO708YYBR16250
300*	445	10	270	815	-	325	232	SDCO708YYBR10300
350*	505	10	290	995	-	325	323	SDCO708YYBR10350
400*	565	10	310	1050	-	325	413	SDCO708YYBR10400

\* Se suministran con reductor.

YY = TA: sin indicador RD: Reductor  
IN: con indicador RI: Reductor e indicador

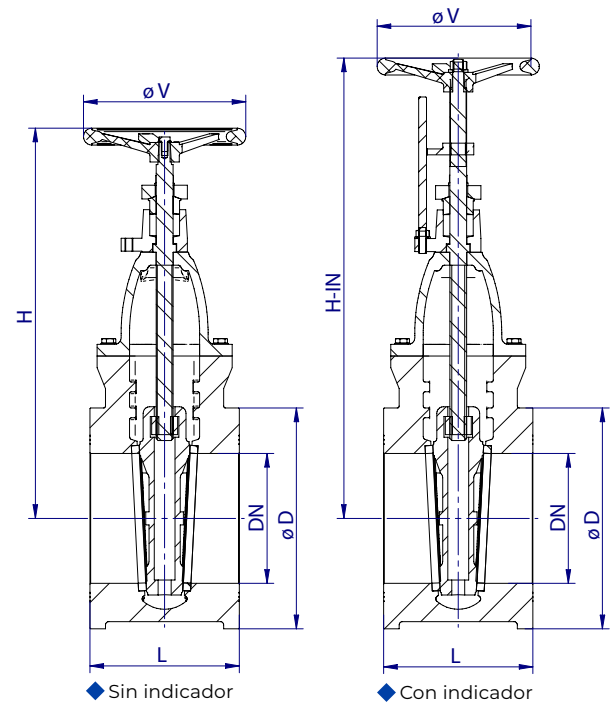

◆ Prueba hidráulica de estanqueidad y cierre según EN 12266-1  
100% Válvulas probadas.

# VÁLVULA DE COMPUERTA

Husillo Interior. Acero al carbono PN 10/16

## CARACTERÍSTICAS

### Diseño:

- ◆ EN 1984 (DIN 3352 T3).
- ◆ Distancia entre bridas EN 558 serie 14, (DIN 3202 F4).
- ◆ Bridas según EN 1092 (DIN 2633 PN16).

## CARACTERÍSTICAS OPCIONALES

- ◆ Posibilidad de motorización.
  - ◆ Indicador de posición.
- Apoyo Logístico Integrado (ILS):**
- ◆ Documentación Técnica (accesible por QR).
  - ◆ Aprovechamiento de Repuestos (LCRS).
  - ◆ Ingeniería Logística (obsolescencia/costes).

## CONDICIONES DE TRABAJO

Paso	DN	40-250	300 - 400
Presión nominal	PN	10	16
Máxima presión de trabajo, Kg/Cm <sup>2</sup>	Hasta 100°C	9,4	15
	Hasta 225°C	8	12,9

## MATERIALES

FIGURA	TIPO	CUERPO	ASIENTOS	HUSILLO	TORNILLERÍA	VOLANTE
C-200	Compuerta H.Interior	Acero al carbono (GS-C 25) (EN10213/DIN 17245)	Bronce (Rg5) (DIN 1705)	Latón (MS-58)	Acero 8.8	Aluminio
C-200 IN	Compuerta H.Interior Indicador	Acero al carbono (GS-C 25) (EN10213/DIN 17245)	Bronce (Rg5) (DIN 1705)	Latón (MS-58)	Acero 8.8	Aluminio
C-202	Compuerta H.Interior	Acero al carbono (GS-C 25) (EN10213/DIN 17245)	A. Inoxidable (AISI420)	A. Inoxidable (AISI420)	Acero 8.8	Aluminio
C-202 IN	Compuerta H.Interior Indicador	Acero al carbono (GS-C 25) (EN10213/DIN 17245)	A. Inoxidable (AISI420)	A. Inoxidable (AISI420)	Acero 8.8	Aluminio

## DIMENSIONES

DN	ØD	Bridas	L	H	H - IN	ØV	Peso	Código
mm	mm	PN(bar)	mm	mm	mm	mm	[kg]	SAVAL
40	150	16	140	250	280	140	10	SDCOxxxYYBR16040
50	165	16	150	260	310	140	11,5	SDCOxxxYYBR16050
65	185	16	170	285	340	150	16	SDCOxxxYYBR16065
80	200	16	180	326	385	150	20,5	SDCOxxxYYBR16080
100	220	16	190	372	440	200	29	SDCOxxxYYBR16100
125	250	16	200	427	485	200	40	SDCOxxxYYBR16125
150	285	16	210	465	530	250	54	SDCOxxxYYBR16150
200	340	10	230	600	710	300	98	SDCOxxxYYBR10200
200	340	16	230	600	710	300	98	SDCOxxxYYBR16200
250	395	10	250	660	-	325	113,5	SDCOxxxYYBR10250
250	405	16	250	660	-	325	113,5	SDCOxxxYYBR16250
300*	445	10	270	815	-	325	206	SDCOxxxYYBR10300
350*	505	10	290	995	-	325	292	SDCOxxxYYBR10350
400*	565	10	310	1050	-	325	380	SDCOxxxYYBR10400

\* Se suministran con reductor.  
xxx = n° figura

YY = TA: sin indicador RD: Reductor  
IN: con indicador RI: Reductor e indicador

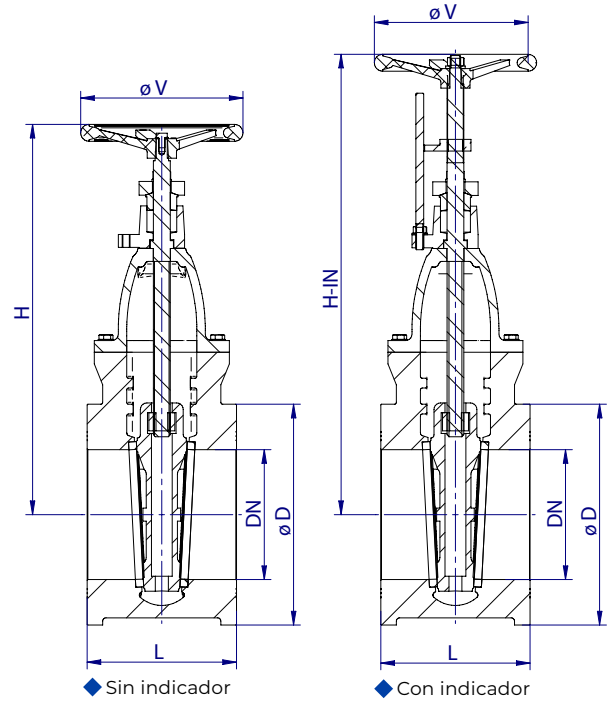

◆ Prueba hidráulica de estanqueidad y cierre según EN 12266-1  
100% Válvulas probadas.

# VÁLVULA DE COMPUERTA

Husillo Interior. Acero inoxidable. PN 10/16

## CARACTERÍSTICAS

### Diseño:

- ◆ EN 1984 (DIN 3352 T3).
- ◆ Distancia entre bridas EN 558 serie 14, (DIN 3202 F4).
- ◆ Bridas según EN 1092 (DIN 2633 PN16).

## CARACTERÍSTICAS OPCIONALES

- ◆ Posibilidad de motorización.
  - ◆ Indicador de posición.
- Apoyo Logístico Integrado (ILS):**
- ◆ Documentación Técnica (accesible por QR).
  - ◆ Aprovisionamiento de Repuestos (LCRS).
  - ◆ Ingeniería Logística (obsolescencia/costes).

## CONDICIONES DE TRABAJO

Paso	DN	40-250	300 - 400
Presión nominal	PN	10	16
Máxima presión de trabajo, Kg/Cm <sup>2</sup>	Hasta 100°C	9,5	15,2
	Hasta 225°C	7,3	11,7

## MATERIALES

FIGURA	TIPO	CUERPO	ASIENTOS	HUSILLO	TORNILLERIA	VOLANTE
C-606	Compuerta H.Interior	A. Inoxidable A316 (EN10088/DIN 17440)	A. Inoxidable A316 (EN10088/DIN 17440)	A. Inoxidable A316 (EN10088/DIN 17440)	A. Inoxidable A4	Aluminio
C-606 IN	Compuerta H.Interior Indicador	A. Inoxidable A316 (EN10088/DIN 17440)	A. Inoxidable A316 (EN10088/DIN 17440)	A. Inoxidable A316 (EN10088/DIN 17440)	A. Inoxidable A4	Aluminio

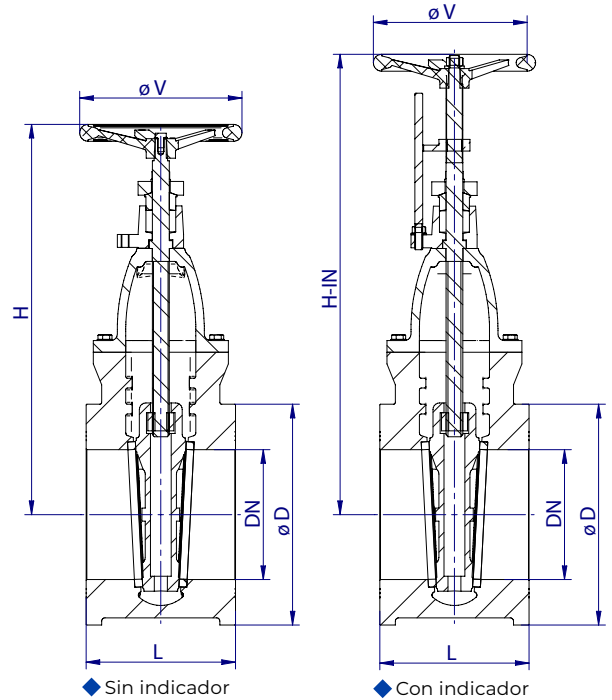

- ◆ Prueba hidráulica de estanqueidad y cierre según EN 12266-1  
100% Válvulas probadas.

## DIMENSIONES

DN	ØD	Bridas	L	H	H - IN	ØV	Peso	Código
mm	mm	PN(bar)	mm	mm	mm	mm	[kg]	SAVAL
40	150	16	140	250	280	140	10	SDCO606YYBR16040
50	165	16	150	260	310	140	12	SDCO606YYBR16050
65	185	16	170	285	340	150	16,5	SDCO606YYBR16065
80	200	16	180	326	385	150	21	SDCO606YYBR16080
100	220	16	190	372	440	200	30	SDCO606YYBR16100
125	250	16	200	427	485	200	41	SDCO606YYBR16125
150	285	16	210	465	530	250	56	SDCO606YYBR16150
200	340	10	230	600	710	300	100	SDCO606YYBR10200
200	340	16	230	600	710	300	100	SDCO606YYBR16200
250	395	10	250	660	-	325	121	SDCO606YYBR10250
250	405	16	250	660	-	325	121	SDCO606YYBR16250
300*	445	10	270	815	-	325	216	SDCO606YYBR10300
350*	505	10	290	995	-	325	304	SDCO606YYBR10350
400*	565	10	310	1050	-	325	389	SDCO606YYBR10400

\* Se suministran con reductor.

YY = TA: sin indicador RD: Reductor  
IN: con indicador RI: Reductor e indicador

# VÁLVULA DE COMPUERTA

Husillo Interior. F. Nodular PN 10/16

## CARACTERÍSTICAS

### Diseño:

- ◆ EN 1171 (DIN 3352 T3).
- ◆ Distancia entre bridas EN 558 serie 14, (DIN 3202 F4).
- ◆ Bridas según EN 1092 (DIN 2633 PN16).

## CARACTERÍSTICAS OPCIONALES

- ◆ Posibilidad de motorización.
  - ◆ Indicador de posición.
- Apoyo Logístico Integrado (ILS):**
- ◆ Documentación Técnica (accesible por QR).
  - ◆ Aprovechamiento de Repuestos (LCRS).
  - ◆ Ingeniería Logística (obsolescencia/costes).

## CONDICIONES DE TRABAJO

Paso	DN	40-250	300 - 400
Presión nominal	PN	10	16
Máxima presión de trabajo, Kg/Cm <sup>2</sup>	Hasta 100°C	10	16
	Hasta 225°C	8,9	14,3

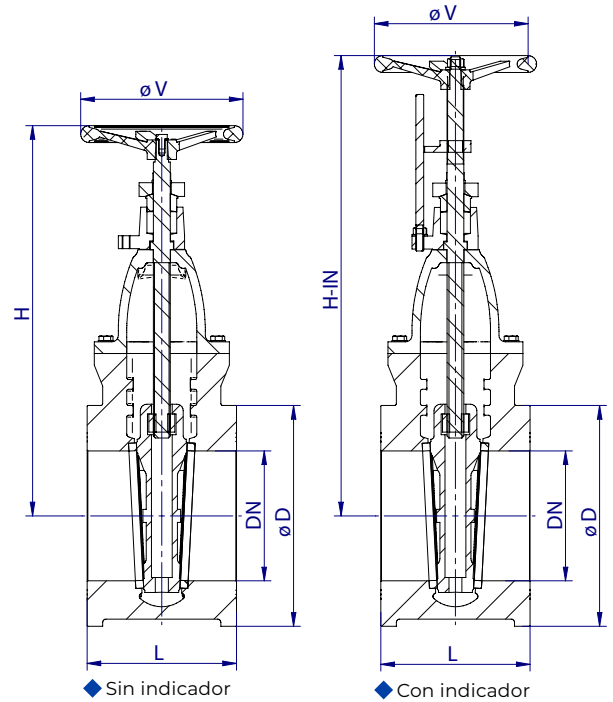

- ◆ Prueba hidráulica de estanqueidad y cierre según EN 12266-1  
100% Válvulas probadas.

## MATERIALES

FIGURA	TIPO	CUERPO	ASIENTOS	HUSILLO	TORNILLERIA	VOLANTE
C-400	Compuerta H.Interior	F.Nodular (GGG40.3) (GJS400-18-LT)	Bronce (Rg5) (DIN 1705)	Latón (MS-58)	Acero 8.8	Aluminio
C-400 IN	Compuerta H.Interior Indicador	F.Nodular (GGG40.3) (GJS400-18-LT)	Bronce (Rg5) (DIN 1705)	Latón (MS-58)	Acero 8.8	Aluminio
C-402	Compuerta H.Interior	F.Nodular (GGG40.3) (GJS400-18-LT)	A. Inoxidable (AISI420)	A. Inoxidable (AISI420)	Acero 8.8	Aluminio
C-402 IN	Compuerta H.Interior Indicador	F.Nodular (GGG40.3) (GJS400-18-LT)	A. Inoxidable (AISI420)	A. Inoxidable (AISI420)	Acero 8.8	Aluminio

## DIMENSIONES

DN	ØD	Bridas	L	H	H - IN	ØV	Peso	Código
mm	mm	PN(bar)	mm	mm	mm	mm	[kg]	SAVAL
40	150	16	140	250	280	140	9	SDCOxxxYYBR16040
50	165	16	150	260	310	140	11	SDCOxxxYYBR16050
65	185	16	170	285	340	150	15	SDCOxxxYYBR16065
80	200	16	180	326	385	150	19	SDCOxxxYYBR16080
100	220	16	190	372	440	200	26,3	SDCOxxxYYBR16100
125	250	16	200	427	485	200	36,1	SDCOxxxYYBR16125
150	285	16	210	465	530	250	49	SDCOxxxYYBR16150
200	340	10	230	600	710	300	88,3	SDCOxxxYYBR10200
200	340	16	230	600	710	300	88,3	SDCOxxxYYBR16200
250	395	10	250	660	-	325	103	SDCOxxxYYBR10250
250	405	16	250	660	-	325	103	SDCOxxxYYBR16250
300*	445	10	270	815	-	325	186	SDCOxxxYYBR10300
350*	505	10	290	995	-	325	263	SDCOxxxYYBR10350
400*	565	10	310	1050	-	325	342	SDCOxxxYYBR10400

\* Se suministran con reductor.  
xxx = nº figura

YY = TA: sin indicador RD: Reductor  
IN: con indicador RI: Reductor e indicador



## VÁLVULAS DE MARIPOSA

# VÁLVULA DE MARIPOSA

Lug. Bronce PN 10/16

## CARACTERÍSTICAS

### Diseño:

- ◆ EN 593 / ISO 10631.
- ◆ Distancia entre bridas EN 558-1 (DIN 3202).
- ◆ Bridas según EN 1092 (DIN 2501).
- ◆ Bridas ISO-TOP según norma 5211.

## CARACTERÍSTICAS OPCIONALES

- ◆ Posibilidad de motorización.

### Apoyo Logístico Integrado (ILS):

- ◆ Documentación Técnica (accesible por QR).
- ◆ Aprovisionamiento de Repuestos (LCRS).
- ◆ Ingeniería Logística (obsolescencia/costes).

## CONDICIONES DE TRABAJO

Paso	DN	32-300	350-400
Presión nominal	PN	10	16
Máxima presión de trabajo, Kg/Cm <sup>2</sup>	EPDM hasta 95°C NBR hasta 100°C	10	16

## MATERIALES

FIGURA	TIPO	CUERPO	MARIPOSA	ASIENTO	EJE
ML-728-N	Lug	Bronce (Rg10) (DIN 1705)	CuAl10Ni (EN 1982) / C95800	NBR	A. Inoxidable 420
ML-728-E	Lug	Bronce (Rg10) (DIN 1705)	CuAl10Ni (EN 1982) / C95800	EPDM	A. Inoxidable 420

## DIMENSIONES

DN	Bridas	A	B	C	D	H	J	L	ØK	ØY	Øa	Øb	d	n°x M	Ang°	n°xØc	ISO	Torque 10/16	Peso	Código SAVAL
mm	PN(bar)	mm	mm	mm	mm	mm	mm	mm	mm	mm	mm	mm	mm					[Nm]	[kg]	
32	10/16	130	54	33	106	26	16,5	11	100	13	65	50	10	4xM16	45°	4 x Ø7,5	F-05	10/16	2,5	SDML728YZ20516032
40	10/16	130	54	33	106	26	16,5	11	110	13	65	50	10	4xM16	45°	4 x Ø7,5	F-05	10/16	2,5	SDML728YZ20516040
50	10/16	135	63	43	119	29,5	16,5	11	125	13	65	50	10	4xM16	45°	4 x Ø7,5	F-05	12/17	3	SDML728YZ20516050
65	10/16	150	71	46	133	49	16,5	11	145	13	65	50	10	4xM16	45°	4 x Ø7,5	F-05	22/26	4,5	SDML728YZ20516065
80	10/16	160	90	46	178	67,5	19,5	11	160	13	65	50	10	8xM16	22,5°	4 x Ø7,5	F-05	25/30	5,5	SDML728YZ20516080
100	10/16	180	101	52	201	86,5	19,5	11	180	13	65	50	10	8xM16	22,5°	4 x Ø7,5	F-05	45/55	7,5	SDML728YZ20516100
125	10/16	196	115	56	232	113,5	19,5	14	210	17	65	50	10	8xM16	22,5°	4 x Ø7,5	F-05	74/86	9,5	SDML728YZ20516125
150	10/16	210	130	56	257	142	19,5	14	240	17	90	70	12	8xM20	22,5°	4 x Ø9,5	F-05	95/115	11,5	SDML728YZ20716150
200	10	240	156	60	323	191,5	24,5	17	295	21	90	70	12	8xM20	22,5°	4 x Ø9,5	F-07	143	16,5	SDML728YZ20710200
200	16	240	156	60	323	191,5	24,5	17	295	21	90	70	12	12xM20	15°	4 x Ø9,5	F-07	215	17,5	SDML728YZ20716200
250	10	275	195	68	390	240	29,5	22	350	26,5	125	102	15	12xM20	15°	4 x Ø11,5	F-10	272	30,5	SDML728YZ21010250
250	16	275	195	68	390	240	29,5	22	355	26,5	125	102	15	12xM24	15°	4 x Ø11,5	F-10	-	29,5	SDML728YZ21016250
300	10	310	229	78	458	289	29,5	22	400	26,5	125	102	15	12xM20	15°	4 x Ø11,5	F-10	395	44	SDML728YZ21210300
300	16	310	229	78	458	289	29,5	22	410	26,5	125	102	15	12xM24	15°	4 x Ø11,5	F-10	-	43	SDML728YZ21416300
350	10	335	262	78	523	329,5	29,5	22	460	26,5	150	125	17	16xM20	11,25°	4 x Ø13,5	F-12	500	65	SDML728YZ21410350
400	10	365	307	102	590	381	36,5	27	515	33	175	140	18	16xM24	11,25°	4 x Ø18	F-14	-	94,5	SDML728YZ21410400

Y = 1 Rilsan Z = 1 EPDM  
2 Sin Pintar 2 NBR \*más opciones disponibles

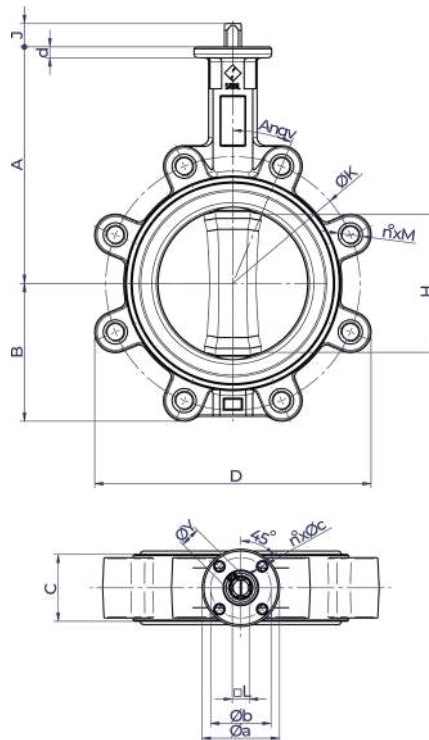

- ◆ Prueba hidráulica de estanqueidad y cierre según EN 12266-1  
100% Válvulas probadas.

# VÁLVULA DE MARIPOSA

Lug. Bronce PN 10/16

## ELASTÓMERO - SELECCIÓN DEL ANILLO ELÁSTICO

TIPO	COMPOSICIÓN	COLOR	APLICACIONES	LIMITACIONES	TEMP. TRABAJO
EPDM	Termopolimero de etileno-propileno, ENB.	Negro	Soluciones de acidos minerales, soluciones alcalinas de bases minerales, disoluciones de sales organicas, alcoholes, agua, agua de mar.	No se recomienda para hidrocarburos organicos.	- 40° / 95°
NBR	Copolimero de acrilonitrilo-butadieno.	Negro	Aceites minerales, aceites vegetales, gas, hidrocarbub. De naturaleza no aromatica, grasas animales, grasas vegetales, aire.	Acidos organicos, algunos acidos minerales, cloro, alcoholes, hidrocarburos aromaticos.	- 10° / 100°
FPM (VITON)	Copolimero de hexafluorpropileno fluoruro de vinilideno.	Negro	Acidos, grasas, hidrocarburos, aceites vegetales y minerales, combustibles.	En vapor y agua caliente (130°C M <sub>ax</sub> ), gasolina sin plomo, cetonas, aminas, freon-22.	- 5° / 180°
SILICONA VAPOR		Gris	Vapor de agua, agua sobrecalentada.	Hidrocarburos, acidos fuertes y bases fuertes.	- 50° / 180°

\* Otros materiales bajo consulta (EPDM blanco, Flucastr, Viton blanco,...)

## TIPOS DE ACTUADOR

Tipo	
Eje libre	Preparadas para ser actuadas según ISO TOP 5211
Manuales	Mandos por palanca, volante, reductores.
Neumáticos	Actuadores rotativos de simple y doble efecto. Cilindros lineales de simple y doble efecto.
Oleohidráulicos	Cilindros hidráulicos de doble y simple efecto.
Eléctricos	Servomotores.

# VÁLVULA DE MARIPOSA

Lug. Acero inoxidable PN 10/16

## CARACTERÍSTICAS

### Diseño:

- ◆ EN 593 / ISO 10631.
- ◆ Distancia entre bridas EN 558-1 (DIN 3202).
- ◆ Bridas según EN 1092 (DIN 2501).
- ◆ Bridas ISO-TOP según norma 5211.

## CARACTERÍSTICAS OPCIONALES

- ◆ Posibilidad de motorización.

### Apoyo Logístico Integrado (ILS):

- ◆ Documentación Técnica (accesible por QR).
- ◆ Aprovisionamiento de Repuestos (LCRS).
- ◆ Ingeniería Logística (obsolescencia/costes).

## CONDICIONES DE TRABAJO

Paso	DN	32-300	350-400
Presión nominal	PN	10	16
Máxima presión de trabajo, Kg/Cm <sup>2</sup>	EPDM hasta 95°C NBR hasta 100°C	10	16

## MATERIALES

FIGURA	TIPO	CUERPO	MARIPOSA	ASIENTO	EJE
ML-626-N	Lug	AISI 316 (ASTM 351/351M CF8M)	AISI 316 (ASTM 351/351M CF8M)	NBR	A. Inoxidable 420
ML-626-E	Lug	AISI 316 (ASTM 351/351M CF8M)	AISI 316 (ASTM 351/351M CF8M)	EPDM	A. Inoxidable 420

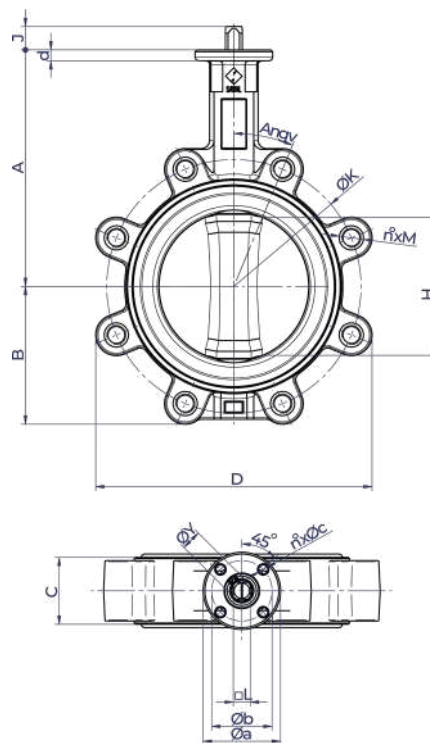

- ◆ Prueba hidráulica de estanqueidad y cierre según EN 12266-1  
100% Válvulas probadas.

## DIMENSIONES

DN	Bridas	A	B	C	D	H	J	L	ØK	ØY	Øa	Øb	d	n°x M	Ang°	n°xØc	ISO	Torque 10/16	Peso	Código
mm	PN(bar)	mm	mm	mm	mm	mm	mm	mm	mm	mm	mm	mm	mm					[Nm]	[kg]	SAVAL
32	10/16	130	54	33	106	26	16,5	11	100	13	65	50	10	4xM16	45°	4 x Ø7,5	F-05	10/16	2,5	SDML626YZ20516032
40	10/16	130	54	33	106	26	16,5	11	110	13	65	50	10	4xM16	45°	4 x Ø7,5	F-05	10/16	2,5	SDML626YZ20516040
50	10/16	135	63	43	119	29,5	16,5	11	125	13	65	50	10	4xM16	45°	4 x Ø7,5	F-05	12/17	3	SDML626YZ20516050
65	10/16	150	71	46	133	49	16,5	11	145	13	65	50	10	4xM16	45°	4 x Ø7,5	F-05	22/26	4	SDML626YZ20516065
80	10/16	160	90	46	178	67,5	19,5	11	160	13	65	50	10	8xM16	22,5°	4 x Ø7,5	F-05	25/30	5	SDML626YZ20516080
100	10/16	180	101	52	201	86,5	19,5	11	180	13	65	50	10	8xM16	22,5°	4 x Ø7,5	F-05	45/55	7	SDML626YZ20516100
125	10/16	196	115	56	232	113,5	19,5	14	210	17	65	50	10	8xM16	22,5°	4 x Ø7,5	F-05	74/86	9	SDML626YZ20516125
150	10/16	210	130	56	257	142	19,5	14	240	17	90	70	12	8xM20	22,5°	4 x Ø9,5	F-05	95/115	11	SDML626YZ20716150
200	10	240	156	60	323	191,5	24,5	17	295	21	90	70	12	8xM20	22,5°	4 x Ø9,5	F-07	143	16	SDML626YZ20710200
200	16	240	156	60	323	191,5	24,5	17	295	21	90	70	12	12xM20	15°	4 x Ø9,5	F-07	215	16,5	SDML626YZ20716200
250	10	275	195	68	390	240	29,5	22	350	26,5	125	102	15	12xM20	15°	4 x Ø11,5	F-10	272	29	SDML626YZ21010250
250	16	275	195	68	390	240	29,5	22	355	26,5	125	102	15	12xM24	15°	4 x Ø11,5	F-10	-	28	SDML626YZ21016250
300	10	310	229	78	458	289	29,5	22	400	26,5	125	102	15	12xM20	15°	4 x Ø11,5	F-10	395	42	SDML626YZ21210300
300	16	310	229	78	458	289	29,5	22	410	26,5	125	102	15	12xM24	15°	4 x Ø11,5	F-10	-	41	SDML626YZ21416300
350	10	335	262	78	523	329,5	29,5	22	460	26,5	150	125	17	16xM20	11,25°	4 x Ø13,5	F-12	500	62	SDML626YZ21410350
400	10	365	307	102	590	381	36,5	27	515	33	175	140	18	16xM24	11,25°	4 x Ø18	F-14	-	90,5	SDML626YZ21410400

Y = 1 Rilsan Z = 1 EPDM  
2 Sin Pintar 2 NBR \*más opciones disponibles

# VÁLVULA DE MARIPOSA

Lug. Acero inoxidable PN 10/16

## ELASTÓMERO - SELECCIÓN DEL ANILLO ELÁSTICO

TIPO	COMPOSICIÓN	COLOR	APLICACIONES	LIMITACIONES	TEMP. TRABAJO
EPDM	Termopolimero de etileno-propileno, ENB.	Negro	Soluciones de acidos minerales, soluciones alcalinas de bases minerales, disoluciones de sales organicas, alcoholes, agua, agua de mar.	No se recomienda para hidrocarburos organicos.	- 40° / 95°
NBR	Copolimero de acrilonitrilo-butadieno.	Negro	Aceites minerales, aceites vegetales, gas, hidrocarbub. De naturaleza no aromatica, grasas animales, grasas vegetales, aire.	Acidos organicos, algunos acidos minerales, cloro, alcoholes, hidrocarburos aromaticos.	- 10° / 100°
FPM (VITON)	Copolimero de hexafluorpropileno fluoruro de vinilideno.	Negro	Acidos, grasas, hidrocarburos, aceites vegetales y minerales, combustibles.	En vapor y agua caliente (130°C Max), gasolina sin plomo, cetonas, aminas, freon-22.	- 5° / 180°
SILICONA VAPOR		Gris	Vapor de agua, agua sobrecalentada.	Hidrocarburos, acidos fuertes y bases fuertes.	- 50° / 180°

\* Otros materiales bajo consulta (EPDM blanco, Flucast, Viton blanco,...)

## TIPOS DE ACTUADOR

Tipo	
Eje libre	Preparadas para ser actuadas según ISO TOP 5211
Manuales	Mandos por palanca, volante, reductores.
Neumáticos	Actuadores rotativos de simple y doble efecto. Cilindros lineales de simple y doble efecto.
Oleohidráulicos	Cilindros hidráulicos de doble y simple efecto.
Eléctricos	Servomotores.

# VÁLVULA DE MARIPOSA

Lug. F.Nodular PN 10/16

## CARACTERÍSTICAS

### Diseño:

- ◆ EN 593 / ISO 10631.
- ◆ Distancia entre bridas EN 558-1 (DIN 3202).
- ◆ Bridas según EN 1092 (DIN 2501).
- ◆ Bridas ISO-TOP según norma 5211.

## CARACTERÍSTICAS OPCIONALES

- ◆ Posibilidad de motorización.

### Apoyo Logístico Integrado (ILS):

- ◆ Documentación Técnica (accesible por QR).
- ◆ Aprovisionamiento de Repuestos (LCRS).
- ◆ Ingeniería Logística (obsolescencia/costes).

## CONDICIONES DE TRABAJO

Paso	DN	32-300	350-400
Presión nominal	PN	10 16	10
Máxima presión de trabajo, Kg/Cm <sup>2</sup>	EPDM hasta 95°C NBR hasta 100°C	10 16	10

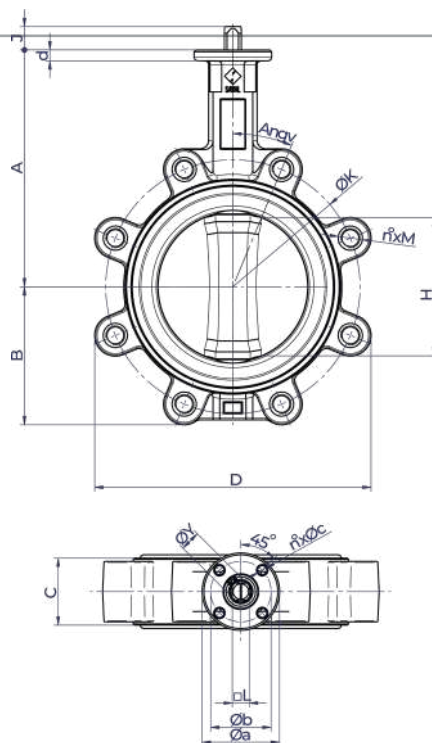

- ◆ Prueba hidráulica de estanqueidad y cierre según EN 12266-1  
100% Válvulas probadas.

FIGURA	TIPO	CUERPO	MARIPOSA	ASIENTO	EJE
ML-404-N	Lug	F. Nodular GGG40 (EN GJS 400-15/JS1030)	F. Nodular GGG40 (EN GJS 400-15/JS1030)	NBR	A. Inoxidable 420
ML-404-E	Lug	F. Nodular GGG40 (EN GJS 400-15/JS1030)	F. Nodular GGG40 (EN GJS 400-15/JS1030)	EPDM	A. Inoxidable 420
ML-406-N	Lug	F. Nodular GGG40 (EN GJS 400-15/JS1030)	AISI 316 (ASTM 351/351M CF8M)	NBR	A. Inoxidable 420
ML-406-E	Lug	F. Nodular GGG40 (EN GJS 400-15/JS1030)	AISI 316 (ASTM 351/351M CF8M)	EPDM	A. Inoxidable 420
ML-408-N	Lug	F. Nodular GGG40 (EN GJS 400-15/JS1030)	CuAl10Ni (EN 1982)	NBR	A. Inoxidable 420
ML-408-E	Lug	F. Nodular GGG40 (EN GJS 400-15/JS1030)	CuAl10Ni (EN 1982)	EPDM	A. Inoxidable 420

## DIMENSIONES

DN	Bridas	A	B	C	D	H	J	L	ØK	ØY	Øa	Øb	d	n°x M	Ang°	n°xØc	ISO	Torque 10/16	Peso	Código SAVAL
mm	PN(bar)	mm	mm	mm	mm	mm	mm	mm	mm	mm	mm	mm	mm					[Nm]	[kg]	
32	10/16	130	54	33	106	26	16,5	11	100	13	65	50	10	4xM16	45°	4 x Ø7,5	F-05	10/16	2	SDMLxxxYZ20516032
40	10/16	130	54	33	106	26	16,5	11	110	13	65	50	10	4xM16	45°	4 x Ø7,5	F-05	10/16	2	SDMLxxxYZ20516040
50	10/16	135	63	43	119	29,5	16,5	11	125	13	65	50	10	4xM16	45°	4 x Ø7,5	F-05	12/17	3	SDMLxxxYZ20516050
65	10/16	150	71	46	133	49	16,5	11	145	13	65	50	10	4xM16	45°	4 x Ø7,5	F-05	22/26	4	SDMLxxxYZ20516065
80	10/16	160	90	46	178	67,5	19,5	11	160	13	65	50	10	8xM16	22,5°	4 x Ø7,5	F-05	25/30	5	SDMLxxxYZ20516080
100	10/16	180	101	52	201	86,5	19,5	11	180	13	65	50	10	8xM16	22,5°	4 x Ø7,5	F-05	45/55	6	SDMLxxxYZ20516100
125	10/16	196	115	56	232	113,5	19,5	14	210	17	65	50	10	8xM16	22,5°	4 x Ø7,5	F-05	74/86	8	SDMLxxxYZ20516125
150	10/16	210	130	56	257	142	19,5	14	240	17	90	70	12	8xM20	22,5°	4 x Ø9,5	F-05	95/115	10	SDMLxxxYZ20716150
200	10	240	156	60	323	191,5	24,5	17	295	21	90	70	12	8xM20	22,5°	4 x Ø9,5	F-07	143	15	SDMLxxxYZ20710200
200	16	240	156	60	323	191,5	24,5	17	295	21	90	70	12	12xM20	15°	4 x Ø9,5	F-07	215	15	SDMLxxxYZ20716200
250	10	275	195	68	390	240	29,5	22	350	26,5	125	102	15	12xM20	15°	4 x Ø11,5	F-10	272	27	SDMLxxxYZ21010250
250	16	275	195	68	390	240	29,5	22	355	26,5	125	102	15	12xM24	15°	4 x Ø11,5	F-10	-	26	SDMLxxxYZ21016250
300	10	310	229	78	458	289	29,5	22	400	26,5	125	102	15	12xM20	15°	4 x Ø11,5	F-10	395	39	SDMLxxxYZ21210300
300	16	310	229	78	458	289	29,5	22	410	26,5	125	102	15	12xM24	15°	4 x Ø11,5	F-10	-	38	SDMLxxxYZ21416300
350	10	335	262	78	523	329,5	29,5	22	460	26,5	150	125	17	16xM20	11,25°	4 x Ø13,5	F-12	500	57	SDMLxxxYZ21410350
400	10	365	307	102	590	381	36,5	27	515	33	175	140	18	16xM24	11,25°	4 x Ø18	F-14	-	83	SDMLxxxYZ21410400

xxx = n° figura

Y = 1 Rilsan Z = 1 EPDM  
2 Sin Pintar 2 NBR \*más opciones disponibles

# VÁLVULA DE MARIPOSA

Lug. F.Nodular PN 10/16

## ELASTÓMERO - SELECCIÓN DEL ANILLO ELÁSTICO

TIPO	COMPOSICIÓN	COLOR	APLICACIONES	LIMITACIONES	TEMP. TRABAJO
EPDM	Termopolimero de etileno-propileno, ENB.	Negro	Soluciones de acidos minerales, soluciones alcalinas de bases minerales, disoluciones de sales organicas, alcoholes, agua, agua de mar.	No se recomienda para hidrocarburos organicos.	- 40° / 95°
NBR	Copolimero de acrilonitrilo-butadieno.	Negro	Aceites minerales, aceites vegetales, gas, hidrocarbub. De naturaleza no aromatica, grasas animales, grasas vegetales, aire.	Acidos organicos, algunos acidos minerales, cloro, alcoholes, hidrocarburos aromaticos.	- 10° / 100°
FPM (VITON)	Copolimero de hexafluorpropileno fluoruro de vinilideno.	Negro	Acidos, grasas, hidrocarburos, aceites vegetales y minerales, combustibles.	En vapor y agua caliente (130°C M <sub>ax</sub> ), gasolina sin plomo, cetonas, aminas, freon-22.	- 5° / 180°
SILICONA VAPOR		Gris	Vapor de agua, agua sobrecalentada.	Hidrocarburos, acidos fuertes y bases fuertes.	- 50° / 180°

\* Otros materiales bajo consulta (EPDM blanco, Flucast, Viton blanco,...)

## TIPOS DE ACTUADOR

Tipo	
Eje libre	Preparadas para ser actuadas según ISO TOP 5211
Manuales	Mandos por palanca, volante, reductores.
Neumáticos	Actuadores rotativos de simple y doble efecto. Cilindros lineales de simple y doble efecto.
Oleohidráulicos	Cilindros hidráulicos de doble y simple efecto.
Eléctricos	Servomotores.

# VÁLVULA DE MARIPOSA

Wafer. Bronce PN 10/16

## CARACTERÍSTICAS

### Diseño:

- ◆ EN 593 / ISO 10631.
- ◆ Distancia entre bridas EN 558-1 Serie 20 (DIN 3202).
- ◆ Bridas según EN 1092 (DIN 2501).
- ◆ Bridas ISO-TOP según norma 5211.

## CARACTERÍSTICAS OPCIONALES

- ◆ Posibilidad de motorización.

### Apoyo Logístico Integrado (ILS):

- ◆ Documentación Técnica (accesible por QR).
- ◆ Aprovisionamiento de Repuestos (LCRS).
- ◆ Ingeniería Logística (obsolescencia/costes).

## CONDICIONES DE TRABAJO

Paso	DN	32-150	200-400
Presión nominal	PN	10 16	10 16
Máxima presión de trabajo, Kg/Cm <sup>2</sup>	EPDM hasta 95°C NBR hasta 100°C	10 16	10

## MATERIALES

FIGURA	TIPO	CUERPO	MARIPOSA	ASIENTO	EJE
MW-728-N	Wafer	Bronce (Rg10) (DIN 1705)	CuAl10Ni (EN 1982) / C95800	NBR	A. Inoxidable 420
MW-728-E	Wafer	Bronce (Rg10) (DIN 1705)	CuAl10Ni (EN 1982) / C95800	EPDM	A. Inoxidable 420

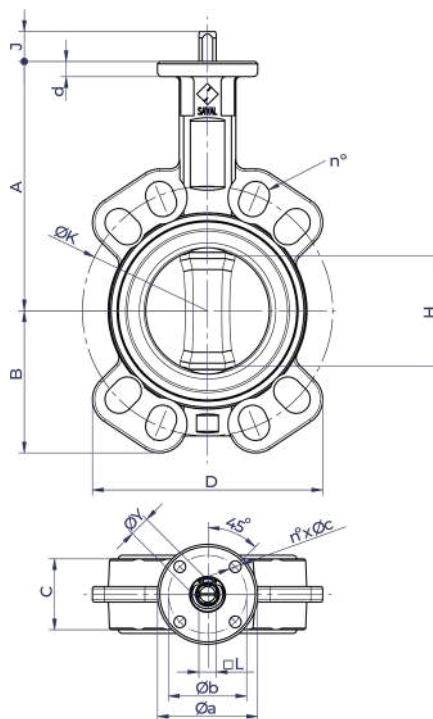

- ◆ Prueba hidráulica de estanqueidad y cierre según EN 12266-1  
100% Válvulas probadas.

## DIMENSIONES

DN	Bridas	A	B	C	D	H	J	L	ØK	ØY	Øa	Øb	d	n°	Ang°	n°xØc	ISO	Torque 10/16 [Nm]	Peso [kg]	Código SAVAL
mm	PN(bar)	mm	mm	mm	mm	mm	mm	mm	mm	mm	mm	mm	mm							
32	10/16	130	55	33	110	26	16,5	11	100	13	65	50	10	4	45°	4 x Ø7,5	F-05	10/16	2	SDMW728YZ20516032
40	10/16	130	55	33	110	26	16,5	11	110	13	65	50	10	4	45°	4 x Ø7,5	F-05	10/16	2	SDMW728YZ20516040
50	10/16	135	63	43	123	29,5	16,5	11	125	13	65	50	10	4	45°	4 x Ø7,5	F-05	12/17	2,5	SDMW728YZ20516050
65	10/16	150	72	46	137	49	16,5	11	145	13	65	50	10	4	45°	4 x Ø7,5	F-05	22/26	3,5	SDMW728YZ20516065
80	10/16	160	91	46	148	67,5	19,5	11	160	13	65	50	10	4	22,5°	4 x Ø7,5	F-05	25/30	4	SDMW728YZ20516080
100	10/16	180	106	52	160	86,5	19,5	11	180	13	65	50	10	4	22,5°	4 x Ø7,5	F-05	45/55	5,5	SDMW728YZ20516100
125	10/16	196	121	56	180	113,5	19,5	14	210	17	65	50	10	4	22,5°	4 x Ø7,5	F-05	74/86	7	SDMW728YZ20516125
150	10/16	210	133	56	206	142	19,5	14	240	17	90	70	12	4	22,5°	4 x Ø7,5	F-05	95/115	8,5	SDMW728YZ20716150
200	10/16	240	164	60	261	191,5	24,5	17	295	21	90	70	12	4	15°	4 x Ø7,5	F-07	143	13	SDMW728YZ20710200
250	10/16	275	199	68	318	240	29,5	22	355	26,5	125	102	15	4	15°	4 x Ø11,5	F-10	272	22	SDMW728YZ21010250
300	10/16	310	233	78	372	289	29,5	22	410	26,5	125	102	15	4	15°	4 x Ø11,5	F-10	395	32	SDMW728YZ21210300
350	10/16	335	258	78	421	329,5	29,5	22	470	26,5	150	125	18	4	11,25°	4 x Ø13,5	F-12	500	43,5	SDMW728YZ21410350
400	10/16	365	307	102	471	381	36,5	27	525	33	175	140	18	4	11,25°	4 x Ø18	F-14	-	58,5	SDMW728YZ21410400

Y = 1 Rilsan / Z = 1 EPDM  
2 Sin Pintar / 2 NBR \*más opciones disponibles

# VÁLVULA DE MARIPOSA

Wafer. Bronce PN 10/16

## ELASTÓMERO - SELECCIÓN DEL ANILLO ELÁSTICO

TIPO	COMPOSICIÓN	COLOR	APLICACIONES	LIMITACIONES	TEMP. TRABAJO
EPDM	Termopolimero de etileno-propileno, ENB.	Negro	Soluciones de acidos minerales, soluciones alcalinas de bases minerales, disoluciones de sales organicas, alcoholes, agua, agua de mar.	No se recomienda para hidrocarburos organicos.	- 40° / 95°
NBR	Copolimero de acrilonitrilo-butadieno.	Negro	Aceites minerales, aceites vegetales, gas, hidrocarbub. De naturaleza no aromatica, grasas animales, grasas vegetales, aire.	Acidos organicos, algunos acidos minerales, cloro, alcoholes, hidrocarburos aromaticos.	- 10° / 100°
FPM (VITON)	Copolimero de hexafluorpropileno fluoruro de vinilideno.	Negro	Acidos, grasas, hidrocarburos, aceites vegetales y minerales, combustibles.	En vapor y agua caliente (130°C M <sub>ax</sub> ), gasolina sin plomo, cetonas, aminas, freon-22.	- 5° / 180°
SILICONA VAPOR		Gris	Vapor de agua, agua sobrecalentada.	Hidrocarburos, acidos fuertes y bases fuertes.	- 50° / 180°

\* Otros materiales bajo consulta (EPDM blanco, Flucastr, Viton blanco,...)

## TIPOS DE ACTUADOR

Tipo	
Eje libre	Preparadas para ser actuadas según ISO TOP 5211
Manuales	Mandos por palanca, volante, reductores.
Neumáticos	Actuadores rotativos de simple y doble efecto. Cilindros lineales de simple y doble efecto.
Oleohidráulicos	Cilindros hidráulicos de doble y simple efecto.
Eléctricos	Servomotores.

# VÁLVULA DE MARIPOSA

Wafer. Acero inoxidable PN 10/16

## CARACTERÍSTICAS

### Diseño:

- ◆ EN 593 / ISO 10631.
- ◆ Distancia entre bridas EN 558-1 Serie 20 (DIN 3202).
- ◆ Bridas según EN 1092 (DIN 2501).
- ◆ Bridas ISO-TOP según norma 5211.

## CARACTERÍSTICAS OPCIONALES

- ◆ Posibilidad de motorización.

### Apoyo Logístico Integrado (ILS):

- ◆ Documentación Técnica (accesible por QR).
- ◆ Aprovisionamiento de Repuestos (LCRS).
- ◆ Ingeniería Logística (obsolescencia/costes).

## CONDICIONES DE TRABAJO

Paso	DN	32-150	200-400
Presión nominal	PN	10   16	10   16
Máxima presión de trabajo, Kg/Cm <sup>2</sup>	EPDM hasta 95°C NBR hasta 100°C	10   16	10

## MATERIALES

FIGURA	TIPO	CUERPO	MARIPOSA	ASIENTO	EJE
MW-626-N	Wafer	AISI 316 (ASTM 351/351M CF8M)	AISI 316 (ASTM 351/351M CF8M)	NBR	A. Inoxidable 420
MW-626-E	Wafer	AISI 316 (ASTM 351/351M CF8M)	AISI 316 (ASTM 351/351M CF8M)	EPDM	A. Inoxidable 420

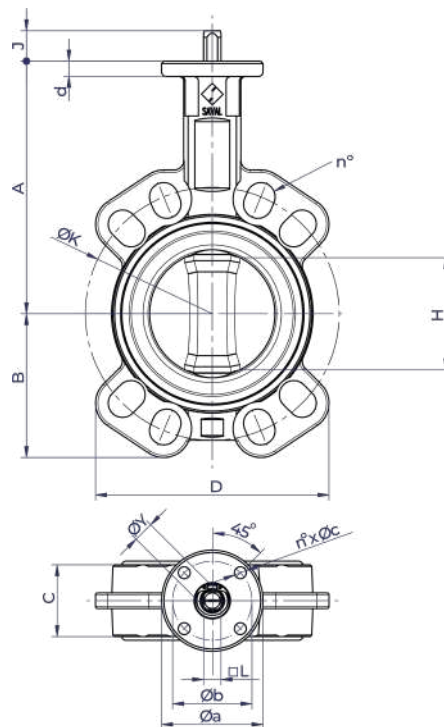

- ◆ Prueba hidráulica de estanqueidad y cierre según EN 12266-1  
100% Válvulas probadas.

## DIMENSIONES

DN	Bridas	A	B	C	D	H	J	L	ØK	ØY	Øa	Øb	d	n°	Ang°	n°xØc	ISO	Torque 10/16	Peso	Código
mm	PN(bar)	mm	mm	mm	mm	mm	mm	mm	mm	mm	mm	mm	mm					[Nm]	[kg]	SAVAL
32	10/16	130	55	33	110	26	16,5	11	100	13	65	50	10	4	45°	4 x Ø7,5	F-05	10/16	1,5	SDMW626YZ20516032
40	10/16	130	55	33	110	26	16,5	11	110	13	65	50	10	4	45°	4 x Ø7,5	F-05	10/16	1,5	SDMW626YZ20516040
50	10/16	135	63	43	123	29,5	16,5	11	125	13	65	50	10	4	45°	4 x Ø7,5	F-05	12/17	2,5	SDMW626YZ20516050
65	10/16	150	72	46	137	49	16,5	11	145	13	65	50	10	4	45°	4 x Ø7,5	F-05	22/26	3	SDMW626YZ20516065
80	10/16	160	91	46	148	67,5	19,5	11	160	13	65	50	10	4	22,5°	4 x Ø7,5	F-05	25/30	3,5	SDMW626YZ20516080
100	10/16	180	106	52	160	86,5	19,5	11	180	13	65	50	10	4	22,5°	4 x Ø7,5	F-05	45/55	5	SDMW626YZ20516100
125	10/16	196	121	56	180	113,5	19,5	14	210	17	65	50	10	4	22,5°	4 x Ø7,5	F-05	74/86	6,5	SDMW626YZ20516125
150	10/16	210	133	56	206	142	19,5	14	240	17	90	70	12	4	22,5°	4 x Ø7,5	F-05	95/115	8	SDMW626YZ20716150
200	10/16	240	164	60	261	191,5	24,5	17	295	21	90	70	12	4	15°	4 x Ø7,5	F-07	143	12,6	SDMW626YZ20710200
250	10/16	275	199	68	318	240	29,5	22	355	26,5	125	102	15	4	15°	4 x Ø11,5	F-10	272	21,5	SDMW626YZ21010250
300	10/16	310	233	78	372	289	29,5	22	410	26,5	125	102	15	4	15°	4 x Ø11,5	F-10	395	30,5	SDMW626YZ21210300
350	10/16	335	258	78	421	329,5	29,5	22	470	26,5	150	125	18	4	11,25°	4 x Ø13,5	F-12	500	42	SDMW626YZ21410350
400	10/16	365	307	102	471	381	36,5	27	525	33	175	140	18	4	11,25°	4 x Ø18	F-14	-	57	SDMW626YZ21410400

Y = 1 Rilsan Z = 1 EPDM  
2 Sin Pintar 2 NBR \*más opciones disponibles

# VÁLVULA DE MARIPOSA

Wafer. Acero inoxidable PN 10/16

## ELASTÓMERO - SELECCIÓN DEL ANILLO ELÁSTICO

TIPO	COMPOSICIÓN	COLOR	APLICACIONES	LIMITACIONES	TEMP. TRABAJO
EPDM	Termopolimero de etileno-propileno, ENB.	Negro	Soluciones de acidos minerales, soluciones alcalinas de bases minerales, disoluciones de sales organicas, alcoholes, agua, agua de mar.	No se recomienda para hidrocarburos organicos.	- 40° / 95°
NBR	Copolimero de acrilonitrilo-butadieno.	Negro	Aceites minerales, aceites vegetales, gas, hidrocarbub. De naturaleza no aromatica, grasas animales, grasas vegetales, aire.	Acidos organicos, algunos acidos minerales, cloro, alcoholes, hidrocarburos aromaticos.	- 10° / 100°
FPM (VITON)	Copolimero de hexafluorpropileno fluoruro de vinilideno.	Negro	Acidos, grasas, hidrocarburos, aceites vegetales y minerales, combustibles.	En vapor y agua caliente (130°C M <sub>ax</sub> ), gasolina sin plomo, cetonas, aminas, freon-22.	- 5° / 180°
SILICONA VAPOR		Gris	Vapor de agua, agua sobrecalentada.	Hidrocarburos, acidos fuertes y bases fuertes.	- 50° / 180°

\* Otros materiales bajo consulta (EPDM blanco, Flucast, Viton blanco,...)

## TIPOS DE ACTUADOR

Tipo	
Eje libre	Preparadas para ser actuadas según ISO TOP 5211
Manuales	Mandos por palanca, volante, reductores.
Neumáticos	Actuadores rotativos de simple y doble efecto. Cilindros lineales de simple y doble efecto.
Oleohidráulicos	Cilindros hidráulicos de doble y simple efecto.
Eléctricos	Servomotores.

# VÁLVULA DE MARIPOSA

Wafer. F.Nodular PN 10/16

## CARACTERÍSTICAS

### Diseño:

- ◆ EN 593 / ISO 10631.
- ◆ Distancia entre bridas EN 558-1 Serie 20 (DIN 3202).
- ◆ Bridas según EN 1092 (DIN 2501).
- ◆ Bridas ISO-TOP según norma 5211.

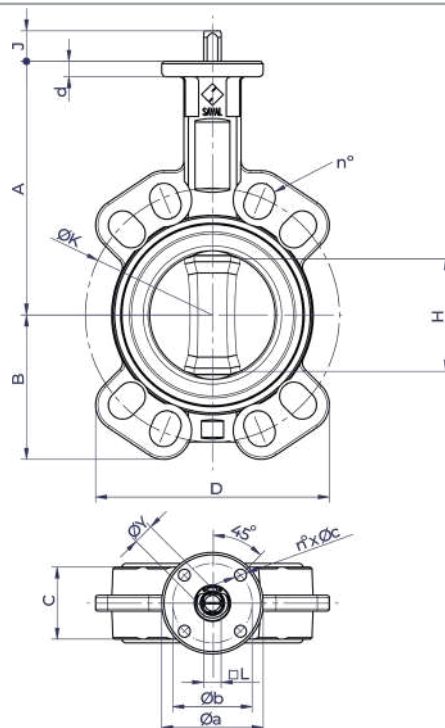

## CARACTERÍSTICAS OPCIONALES

- ◆ Posibilidad de motorización.

### Apoyo Logístico Integrado (ILS):

- ◆ Documentación Técnica (accesible por QR).
- ◆ Aprovisionamiento de Repuestos (LCRS).
- ◆ Ingeniería Logística (obsolescencia/costes).

## CONDICIONES DE TRABAJO

Paso	DN	32-150	200-400
Presión nominal	PN	10 16	10 16
Máxima presión de trabajo, Kg/Cm <sup>2</sup>	EPDM hasta 95°C NBR hasta 100°C	10 16	10

- ◆ Prueba hidráulica de estanqueidad y cierre según EN 12266-1  
100% Válvulas probadas.

## MATERIALES

FIGURA	TIPO	CUERPO	MARIPOSA	ASIENTO	EJE
MW-404-N	Wafer	F. Nodular GGG40 (EN GJS 400-15/JS1030)	F. Nodular GGG40 (EN GJS 400-15/JS1030)	NBR	A. Inoxidable 420
MW-404-E	Wafer	F. Nodular GGG40 (EN GJS 400-15/JS1030)	F. Nodular GGG40 (EN GJS 400-15/JS1030)	EPDM	A. Inoxidable 420
MW-406-N	Wafer	F. Nodular GGG40 (EN GJS 400-15/JS1030)	AISI 316 (ASTM 351/351M CF8M)	NBR	A. Inoxidable 420
MW-406-E	Wafer	F. Nodular GGG40 (EN GJS 400-15/JS1030)	AISI 316 (ASTM 351/351M CF8M)	EPDM	A. Inoxidable 420
MW-408-N	Wafer	F. Nodular GGG40 (EN GJS 400-15/JS1030)	CuAl10Ni (EN 1982)	NBR	A. Inoxidable 420
MW-408-E	Wafer	F. Nodular GGG40 (EN GJS 400-15/JS1030)	CuAl10Ni (EN 1982)	EPDM	A. Inoxidable 420

## DIMENSIONES

DN	Bridas	A	B	C	D	H	J	L	ØK	ØY	Øa	Øb	d	n°	Ang°	n°xØc	ISO	Torque 10/16 [Nm]	Peso [kg]	Código SAVAL
32	10/16	130	55	33	110	26	16,5	11	100	13	65	50	10	4	45°	4 x Ø7,5	F-05	10/16	1,5	SDMWxxxYZ20516032
40	10/16	130	55	33	110	26	16,5	11	110	13	65	50	10	4	45°	4 x Ø7,5	F-05	10/16	1,5	SDMWxxxYZ20516040
50	10/16	135	63	43	123	29,5	16,5	11	125	13	65	50	10	4	45°	4 x Ø7,5	F-05	12/17	2,5	SDMWxxxYZ20516050
65	10/16	150	72	46	137	49	16,5	11	145	13	65	50	10	4	45°	4 x Ø7,5	F-05	22/26	3	SDMWxxxYZ20516065
80	10/16	160	91	46	148	67,5	19,5	11	160	13	65	50	10	4	22,5°	4 x Ø7,5	F-05	25/30	3,5	SDMWxxxYZ20516080
100	10/16	180	106	52	160	86,5	19,5	11	180	13	65	50	10	4	22,5°	4 x Ø7,5	F-05	45/55	5	SDMWxxxYZ20516100
125	10/16	196	121	56	180	113,5	19,5	14	210	17	65	50	10	4	22,5°	4 x Ø7,5	F-05	74/86	6	SDMWxxxYZ20516125
150	10/16	210	133	56	206	142	19,5	14	240	17	90	70	12	4	22,5°	4 x Ø7,5	F-05	95/115	7,5	SDMWxxxYZ20716150
200	10/16	240	164	60	261	191,5	24,5	17	295	21	90	70	12	4	15°	4 x Ø7,5	F-07	143	12	SDMWxxxYZ20710200
250	10/16	275	199	68	318	240	29,5	22	355	26,5	125	102	15	4	15°	4 x Ø11,5	F-10	272	20	SDMWxxxYZ21010250
300	10/16	310	233	78	372	289	29,5	22	410	26,5	125	102	15	4	15°	4 x Ø11,5	F-10	395	28,5	SDMWxxxYZ21210300
350	10/16	335	258	78	421	329,5	29,5	22	470	26,5	150	125	18	4	11,25°	4 x Ø13,5	F-12	500	39	SDMWxxxYZ21410350
400	10/16	365	307	102	471	381	36,5	27	525	33	175	140	18	4	11,25°	4 x Ø18	F-14	-	53	SDMWxxxYZ21410400

xxx = n° figura

Y = 1 Rilsan Z = 1 EPDM  
2 Sin Pintar 2 NBR \*más opciones disponibles

# VÁLVULA DE MARIPOSA

Wafer. F.Nodular PN 10/16

## ELASTÓMERO - SELECCIÓN DEL ANILLO ELÁSTICO

TIPO	COMPOSICIÓN	COLOR	APLICACIONES	LIMITACIONES	TEMP. TRABAJO
EPDM	Termopolimero de etileno-propileno, ENB.	Negro	Soluciones de acidos minerales, soluciones alcalinas de bases minerales, disoluciones de sales organicas, alcoholes, agua, agua de mar.	No se recomienda para hidrocarburos organicos.	- 40° / 95°
NBR	Copolimero de acrilonitrilo-butadieno.	Negro	Aceites minerales, aceites vegetales, gas, hidrocarbub. De naturaleza no aromatica, grasas animales, grasas vegetales, aire.	Acidos organicos, algunos acidos minerales, cloro, alcoholes, hidrocarburos aromaticos.	- 10° / 100°
FPM (VITON)	Copolimero de hexafluorpropileno fluoruro de vinilideno.	Negro	Acidos, grasas, hidrocarburos, aceites vegetales y minerales, combustibles.	En vapor y agua caliente (130°C M <sub>ax</sub> ), gasolina sin plomo, cetonas, aminas, freon-22.	- 5° / 180°
SILICONA VAPOR		Gris	Vapor de agua, agua sobrecalentada.	Hidrocarburos, acidos fuertes y bases fuertes.	- 50° / 180°

\* Otros materiales bajo consulta (EPDM blanco, Flucast, Viton blanco,...)

## TIPOS DE ACTUADOR

Tipo	
Eje libre	Preparadas para ser actuadas según ISO TOP 5211
Manuales	Mandos por palanca, volante, reductores.
Neumáticos	Actuadores rotativos de simple y doble efecto. Cilindros lineales de simple y doble efecto.
Oleohidráulicos	Cilindros hidráulicos de doble y simple efecto.
Eléctricos	Servomotores.



## VÁLVULAS DE BOLA

# VÁLVULA DE BOLA

3 y 4 Vías. Bronce PN 10/16

## CARACTERÍSTICAS

### Diseño:

- ◆ Cuerpo válvula esférica. Paso total UNE EN 13547
- ◆ Distancia entre bridas EN 558-1 Serie 2 (DIN 3202 F2).
- ◆ Bridas según EN 1092.
- ◆ Preparado para montaje actuador ISO TOP 5211

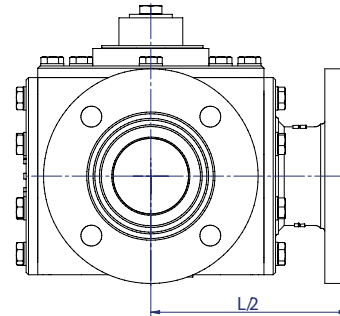
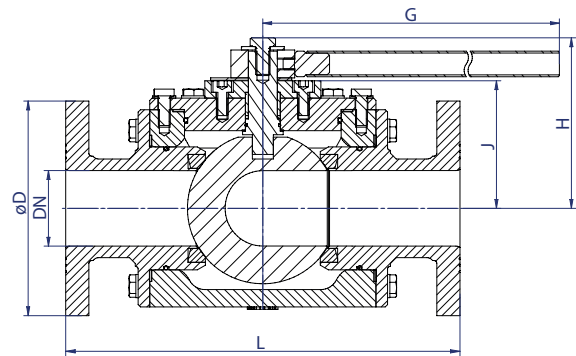

## CARACTERÍSTICAS OPCIONALES

### Apoyo Logístico Integrado (ILS):

- ◆ Documentación Técnica (accesible por QR).
- ◆ Aprovisionamiento de Repuestos (LCRS).
- ◆ Ingeniería Logística (obsolescencia/costes).

## CONDICIONES DE TRABAJO

Paso	DN	25-100	
Presión nominal	PN	16	10
Máxima presión de trabajo, kg/cm <sup>2</sup>	Hasta 100°C	16	10

## MATERIALES

- ◆ Prueba hidráulica de estanqueidad y cierre según EN 12266-1  
100% Válvulas probadas.

FIGURA	CUERPO	BOLA	EMPAQUETADURA	ASIENTOS	EJE	TORNILLERIA	MANETA
TV-706	Bronce (Rg10) (DIN 1705)	A. Inoxidable. A316 (EN10088/DIN17440)	PTFE+GRF	PTFE	A. Inoxidable A316	A. Inoxidable A4	A.Inoxidable
TV-708	Bronce (Rg10) (DIN 1705)	BrNiAl	PTFE+GRF	PTFE	CuAl10Ni	A. Inoxidable A4	A.Inoxidable

## DIMENSIONES

DN	D	L	J	G	H	ISO Top Flange	Peso [kg]	Código SAVAL
25*	115	230	-	-	-	F05	-	SDBFxxxTVYY16025
32*	140	260	-	-	-	F05	-	SDBFxxxTVYY16032
40	150	260	90	300	130	F07	30	SDBFxxxTVYY16040
50	165	300	105	300	145	F07	51	SDBFxxxTVYY16050
65	185	340	110	460	150	F07	63,5	SDBFxxxTVYY16065
80	200	380	121	750	160	F10	85	SDBFxxxTVYY16080
100	220	430	144	750	182	F10	132	SDBFxxxTVYY16100

\* Previa consulta.  
xxx = n° figura

YY = LM Bola en L y motorizada.  
TM Bola en T y motorizada.

# VÁLVULA DE BOLA

2 Vías. Bridada. Bronce. ANSI B16.10 150Lbs

## CARACTERÍSTICAS

### Diseño:

- ◆ Cuerpo en tres piezas. Paso total DIN 13547
- ◆ Distancia entre bridas EN 558-1 Serie 3 (ANSI B16.10 150Lbs).
- ◆ Bridas según EN 1092.
- ◆ Preparado para montaje actuador ISO TOP 5211.

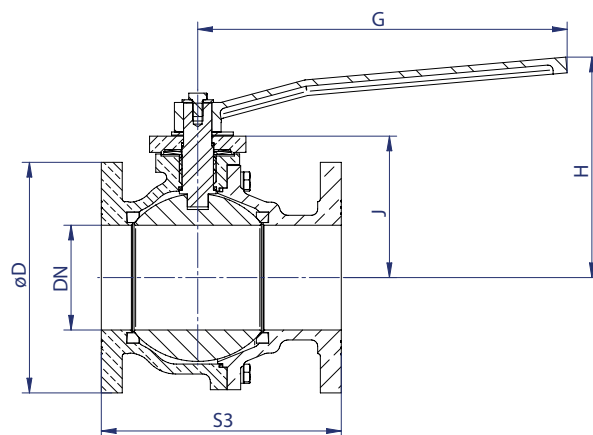

## CARACTERÍSTICAS OPCIONALES

### Apoyo Logístico Integrado (ILS):

- ◆ Documentación Técnica (accesible por QR).
- ◆ Aprovisionamiento de Repuestos (LCRS).
- ◆ Ingeniería Logística (obsolescencia/costes).

## CONDICIONES DE TRABAJO

Paso	DN	15-125	
Presión nominal	PN	16	10
Máxima presión de trabajo, kg/cm <sup>2</sup>	Hasta 100°C	16	10

## MATERIALES

- ◆ Prueba hidráulica de estanqueidad y cierre según EN 12266-1  
100% Válvulas probadas.

FIGURA	CUERPO	BOLA	ASIENTOS	EJE	TORNILLERIA	MANETA
BF-708-S3	Bronce (Rg10) (DIN 1705)	BrNiAl	PTFE	CuAl10Ni	A. Inoxidable A4	A. Inoxidable

## DIMENSIONES

DN	øD	S3	J	H	G	ISO Top Flange	Torque	Peso [kg]	Código SAVAL
15	95	108	47	100	155	F05	8	5	SDBF7082AS316015
20	105	117	58	112	155	F05	10	7	SDBF7082AS316020
25	115	127	62	115	155	F05	15	8	SDBF7082AS316025
32	140	140	68	121	155	F05	20	10	SDBF7082AS316032
40	150	165	81	142	215	F07	30	10,5	SDBF7082AS316040
50	165	178	89	150	215	F07	45	13,5	SDBF7082AS316050
65	185	190	101	161	215	F07	55	18	SDBF7082AS316065
80	200	203	122	196	350	F10	85	26	SDBF7082AS316080
100	220	229	136	211	350	F10	110	33,5	SDBF7082AS316100
125	250	275	178	300	800	F12	140	76	SDBF7082AS316125

# VÁLVULA DE BOLA

2 Vías. Bridada. Bronce PN 10/16

## CARACTERÍSTICAS

### Diseño:

- ◆ Cuerpo en tres piezas. Paso total DIN 13547.
- ◆ Distancia entre bridas EN 558-1, (DIN 3202 F4/F5).
- ◆ Bridas según EN 1092.
- ◆ Preparado para montaje actuador ISO TOP 5211.

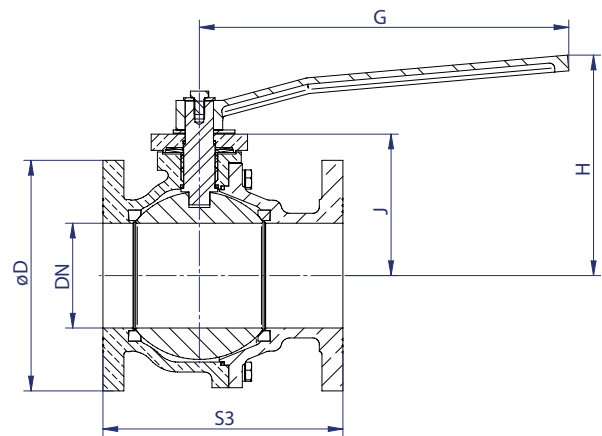

## CARACTERÍSTICAS OPCIONALES

### Apoyo Logístico Integrado (ILS):

- ◆ Documentación Técnica (accesible por QR).
- ◆ Aprovisionamiento de Repuestos (LCRS).
- ◆ Ingeniería Logística (obsolescencia/costes).

## CONDICIONES DE TRABAJO

Paso	DN	15-150	
Presión nominal	PN	16	10
Máxima presión de trabajo, kg/cm <sup>2</sup>	Hasta 100°C	16	10

## MATERIALES

- ◆ Prueba hidráulica de estanqueidad y cierre según EN 12266-1  
100% Válvulas probadas.

FIGURA	CUERPO	BOLA	ASIENTOS	EJE	TORNILLERÍA	MANETA
BF-706	Bronce (Rg10) (DIN 1705)	A. Inoxidable A316 (EN10088/DIN17440)	PTFE	A. Inoxidable (AISI316)	A. Inoxidable A4	A. Inoxidable
BF-708	Bronce (Rg10) (DIN 1705)	BrNiAl	PTFE	CuAl10Ni	A. Inoxidable A4	A. Inoxidable

## DIMENSIONES

DN	øD	F4	F5	J	H	G	ISO Top Flange	Torque	Peso [kg]	Código SAVAL
mm	mm	mm	mm	mm	mm	mm				
15	95	115	-	47	100	185	F05	8	5	SDBFxxx2AF416015
20	105	120	-	58	112	185	F05	10	7	SDBFxxx2AF416020
25	115	125	-	62	115	185	F05	15	8	SDBFxxx2AF416025
32	140	130	-	68	121	185	F05	20	10	SDBFxxx2AF416032
40	150	140	-	81	142	215	F07	30	10,5	SDBFxxx2AF416040
50	165	150	-	89	150	215	F07	45	13,5	SDBFxxx2AF416050
65	185	170	-	101	161	215	F07	55	18	SDBFxxx2AF416065
80	200	180	-	122	196	350	F10	85	26	SDBFxxx2AF416080
100	220	190	-	136	211	350	F10	110	33,5	SDBFxxx2AF416100
125	250	-	325	169	226	545	F12	240	77	SDBFxxx2AF416125
150	285	-	350	188	244	800	F12	380	85	SDBFxxx2AF416150

xxx = n° figura

# VÁLVULA DE BOLA

2 Vías. Soldable. Bronce PN 10/16

## CARACTERÍSTICAS

### Diseño:

- ◆ Cuerpo en tres piezas. Paso total DIN 13547
- ◆ Conexión soldada UNE-EN 13547:2014

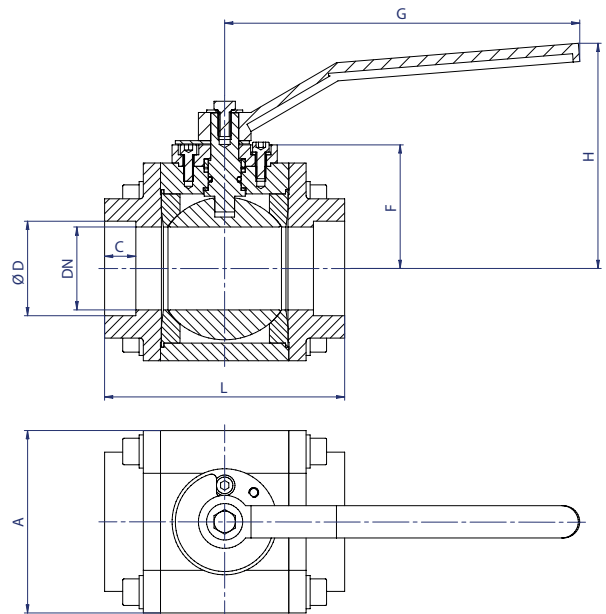

- ◆ Prueba hidráulica de estanqueidad y cierre según EN 12266-1  
100% Válvulas probadas.

## CARACTERÍSTICAS OPCIONALES

### Apoyo Logístico Integrado (ILS):

- ◆ Documentación Técnica (accesible por QR).
- ◆ Aprovisionamiento de Repuestos (LCRS).
- ◆ Ingeniería Logística (obsolescencia/costes).

## CONDICIONES DE TRABAJO

Paso	DN	8-50	
Presión nominal	PN	16	10
Máxima presión de trabajo, kg/cm <sup>2</sup>	Hasta 100°C	16	10

## MATERIALES

FIGURA	CUERPO	BOLA	EJE	ASIENTOS	CARRETES	TORNILLERIA	MANETA
BW-806	Barra CuAl10Ni	A. Inoxidable. A316 (EN10088/DIN17440)	CuAl10Ni	PTFE	CuAl10Ni	A. Inoxidable A4	A. Inoxidable
BW-808	Barra CuAl10Ni	BrNiAl	CuAl10Ni	PTFE	CuAl10Ni	A. Inoxidable A4	A. Inoxidable

## DIMENSIONES

DN		ØD	A	L	C(min)	H	F	Top Flange	G	Peso	Código
Pulgadas	mm	mm	mm	mm	mm	mm	mm		mm	[kg]	
3/8	10	16	56	74	8	92	39	F03	181	1,7	SDBFxxxN3ASW25010
1/2	15	16	56	74	10	92	39	F03	181	1,7	SDBFxxxN3ASW2501516
1/2	15	20	56	74	10	92	39	F03	181	1,7	SDBFxxxN3ASW2501520
3/4	20	25	56	95	15	92	45	F03	181	1,8	SDBFxxxN3ASW25020
1	25	30	68	109	12	98	50	F03	181	2,5	SDBFxxxN3ASW25025
1 1/4	32	38	80	118	13,5	103	68	F03	181	3,6	SDBFxxxN3ASW25032
1 1/2	40	45	100	128	16	129	75	F05	215	6,3	SDBFxxxN3ASW25040
2	50	57	110	146	19	136	75	F05	215	8,7	SDBFxxxN3ASW25050

xxx = n° figura



## **VÁLVULAS DE SEGURIDAD**

# VÁLVULA DE SEGURIDAD

P/Recto. Bronce. PN 10/16

## CARACTERÍSTICAS

### Diseño:

- ◆ EN 13789 (DIN 3356 parte 5) / UNE-EN ISO 4126-1.
- ◆ Distancia entre bridas EN 558 serie 1, (DIN 3202 F1).
- ◆ Bridas según EN 1092.

## CARACTERÍSTICAS OPCIONALES

### Apoyo Logístico Integrado (ILS):

- ◆ Documentación Técnica (accesible por QR).
- ◆ Aprovechamiento de Repuestos (LCRS).
- ◆ Ingeniería Logística (obsolescencia/costes).
- ◆ Ajuste de presión según las necesidades del cliente.

## CONDICIONES DE TRABAJO

Paso	DN	15-150	
Presión nominal	PN	16	10
Máxima presión de trabajo, Kg/Cm <sup>2</sup>	Hasta 100°C	16	10

## MATERIALES

FIGURA	CUERPO, TAPA Y PRENSA	OBTURADOR	ANILLOS	TORNILLERÍA
S-707	Bronce (Rg10) (DIN 1705)	Bronce (Rg10) (DIN 1705)	Bronce (Rg10) (DIN 1705)	A. Inoxidable. A4
S-708	Bronce (Rg10) (DIN 1705)	CuAl10Fe5Ni5 (EN1982/DIN1714)	CuAl10Fe5Ni5 (EN1982/DIN1714)	A. Inoxidable. A4

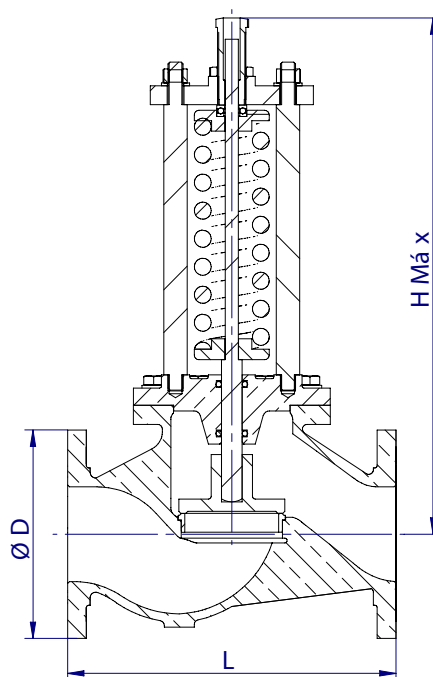

- ◆ Prueba hidráulica de estanqueidad y cierre según EN 12266-1  
100% Válvulas probadas.

## DIMENSIONES

DN	D	L	Rango ajuste presión	H Máx	Peso	Código
mm	mm	mm	bar	mm	[kg]	SAVAL
15	95	130	02-05/06-09/10-16/17-25	260/260/260/260	7,5	SDSExxxYYYY16015
20	105	150	02-05/06-09/10-16/17-25	260/260/260/260	8	SDSExxxYYYY16020
25	115	160	02-05/06-09/10-16/17-25	260/260/260/295	9	SDSExxxYYYY16025
32	140	180	02-07/08-12/13-25	295/295/355	13,5	SDSExxxYYYY16032
40	150	200	02-05/06-09/10-16/17-25	295/310/365/365	14	SDSExxxYYYY16040
50	165	230	02-05/06-09/10-16/17-25	305/365/375/410	17	SDSExxxYYYY16050
65	185	290	02-06/07-16/17-25	380/385/510	31,5	SDSExxxYYYY16065
80	200	310	02-05/06-09/10-16/17-25	380/385/510/510	36,5	SDSExxxYYYY16080
100	220	350	02-06/07-10/11-16	420/540/540	49	SDSExxxYYYY16100
125	250	400	02-06/07-12/13-16	610/690/910	88,5	SDSExxxYYYY16125
150	285	480	02-04/05-08/09-16	615/715/940	118,5	SDSExxxYYYY16150

xxx = nº figura

YYYY = rango ajuste presión.

# VÁLVULA DE SEGURIDAD

P/Recto. Acero al carbono PN 10/16

## CARACTERÍSTICAS

### Diseño:

- ◆ EN 13709 (DIN 3356 parte 5) / UNE-EN ISO 4126-1.
- ◆ Distancia entre bridas EN 558 serie 1, (DIN 3202 F1).
- ◆ Bridas según EN 1092.

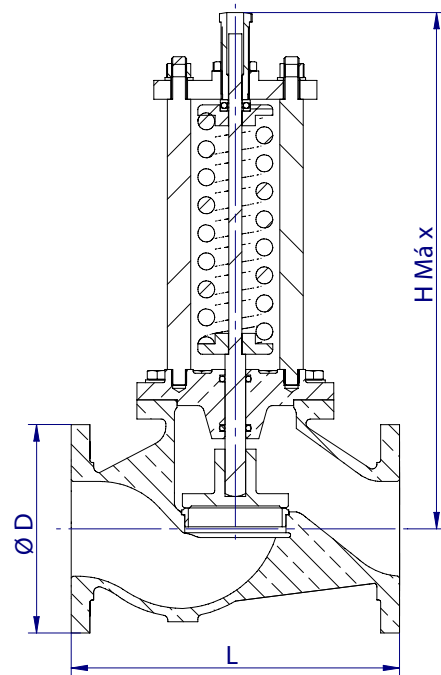

## CARACTERÍSTICAS OPCIONALES

### Apoyo Logístico Integrado (ILS):

- ◆ Documentación Técnica (accesible por QR).
- ◆ Aprovisionamiento de Repuestos (LCRS).
- ◆ Ingeniería Logística (obsolescencia/costes).
- ◆ Ajuste de presión según las necesidades del cliente.

## CONDICIONES DE TRABAJO

Paso	DN	15-150
Presión nominal	PN	10 16
Máxima presión de trabajo, Kg/Cm <sup>2</sup>	Hasta 100°C	9,4 15

## MATERIALES

- ◆ Prueba hidráulica de estanqueidad y cierre según EN 12266-1  
100% Válvulas probadas.

FIGURA	CUERPO, TAPA Y PRENSA	OBTURADOR	ANILLOS	TORNILLERÍA
S-200	Acero al carbono (GS-C 25) (EN10213/DIN 17245)	Bronce (Rg5) (DIN 1705)	Bronce (Rg5) (DIN 1705)	Acero 8.8
S-202	Acero al carbono (GS-C 25) (EN10213/DIN 17245)	A. Inoxidable (AISI420)	A. Inoxidable (AISI420)	Acero 8.8

## DIMENSIONES

DN	D	L	Rango ajuste presión	H Máx	Peso	Código
mm	mm	mm	bar	mm	[kg]	SAVAL
15	95	130	02-05/06-09/10-16/17-25	260/260/260/260	6,5	SDSExxxYYYY16015
20	105	150	02-05/06-09/10-16/17-25	260/260/260/260	7	SDSExxxYYYY16020
25	115	160	02-05/06-09/10-16/17-25	260/260/260/295	7,5	SDSExxxYYYY16025
32	140	180	02-07/08-12/13-25	295/295/355	12,5	SDSExxxYYYY16032
40	150	200	02-05/06-09/10-16/17-25	295/310/365/365	13	SDSExxxYYYY16040
50	165	230	02-05/06-09/10-16/17-25	305/365/375/410	16	SDSExxxYYYY16050
65	185	290	02-06/07-16/17-25	380/385/510	29	SDSExxxYYYY16065
80	200	310	02-05/06-09/10-16/17-25	380/385/510/510	34	SDSExxxYYYY16080
100	220	350	02-06/07-10/11-16	420/540/540	44	SDSExxxYYYY16100
125	250	400	02-06/07-12/13-16	610/690/910	81	SDSExxxYYYY16125
150	285	480	02-04/05-08/09-16	615/715/940	108	SDSExxxYYYY16150

xxx = nº figura

YYYY = rango ajuste presión.

# VÁLVULA DE SEGURIDAD

P/Recto. Acero inoxidable PN 10/16

## CARACTERÍSTICAS

### Diseño:

- ◆ EN 13709 (DIN 3356 parte 5) / UNE-EN ISO 4126-1.
- ◆ Distancia entre bridas EN 558 serie 1, (DIN 3202 F1).
- ◆ Bridas según EN 1092.

## CARACTERÍSTICAS OPCIONALES

### Apoyo Logístico Integrado (ILS):

- ◆ Documentación Técnica (accesible por QR).
- ◆ Aprovisionamiento de Repuestos (LCRS).
- ◆ Ingeniería Logística (obsolescencia/costes).
- ◆ Ajuste de presión según las necesidades del cliente.

## CONDICIONES DE TRABAJO

Paso	DN	15-150	
Presión nominal	PN	10	16
Máxima presión de trabajo, Kg/Cm <sup>2</sup>	Hasta 100°C	9,5	15,2

## MATERIALES

FIGURA	CUERPO, TAPA Y PRENSA	OBTURADOR	ANILLOS	TORNILLERÍA
S-606	A. Inoxidable A316 (EN10088/DIN 17440)	A. Inoxidable A316 (EN10088/DIN 17440)	A. Inoxidable A316 (EN10088/DIN 17440)	A. Inoxidable A4

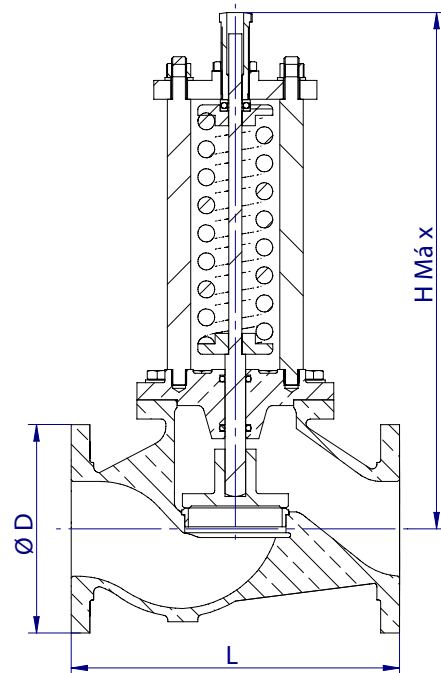

- ◆ Prueba hidráulica de estanqueidad y cierre según EN 12266-1  
100% Válvulas probadas.

## DIMENSIONES

DN	D	L	Rango ajuste presión	H Máx	Peso	Código
mm	mm	mm	bar	mm	[kg]	SAVAL
15	95	130	02-05/06-09/10-16/17-25	260/260/260/260	7	SDSE606YYYY16015
20	105	150	02-05/06-09/10-16/17-25	260/260/260/260	7,5	SDSE606YYYY16020
25	115	160	02-05/06-09/10-16/17-25	260/260/260/295	8	SDSE606YYYY16025
32	140	180	02-07/08-12/13-25	295/295/355	13	SDSE606YYYY16032
40	150	200	02-05/06-09/10-16/17-25	295/310/365/365	13,5	SDSE606YYYY16040
50	165	230	02-05/06-09/10-16/17-25	305/365/375/410	16,5	SDSE606YYYY16050
65	185	290	02-06/07-16/17-25	380/385/510	29,5	SDSE606YYYY16065
80	200	310	02-05/06-09/10-16/17-25	380/385/510/510	34,5	SDSE606YYYY16080
100	220	350	02-06/07-10/11-16	420/540/540	45,5	SDSE606YYYY16100
125	250	400	02-06/07-12/13-16	610/690/910	83	SDSE606YYYY16125
150	285	480	02-04/05-08/09-16	615/715/940	110,5	SDSE606YYYY16150

YYYY = rango ajuste presión.

# VÁLVULA DE SEGURIDAD

P/Angular. Bronce PN 10/16

## CARACTERÍSTICAS

### Diseño:

- ◆ EN 13789 (DIN 3356 parte 5) / UNE-EN ISO 4126-1.
- ◆ Distancia entre bridas EN 558 serie 1, (DIN 3202 F1).
- ◆ Bridas según EN 1092.

## CARACTERÍSTICAS OPCIONALES

### Apoyo Logístico Integrado (ILS):

- ◆ Documentación Técnica (accesible por QR).
- ◆ Aprovisionamiento de Repuestos (LCRS).
- ◆ Ingeniería Logística (obsolescencia/costes).
- ◆ Ajuste de presión según las necesidades del cliente.

## CONDICIONES DE TRABAJO

Paso	DN	15-150
Presión nominal	PN	16 10
Máxima presión de trabajo, Kg/Cm <sup>2</sup>	Hasta 100°C	16 10

## MATERIALES

FIGURA	CUERPO, TAPA Y PRENSA	OBTURADOR	ANILLOS	TORNILLERÍA
S-717	Bronce (Rg10) (DIN 1705)	Bronce (Rg10) (DIN 1705)	Bronce (Rg10) (DIN 1705)	A. Inoxidable A4
S-718	Bronce (Rg10) (DIN 1705)	CuAl10Fe5Ni5 (EN1982/DIN1714)	CuAl10Fe5Ni5 (EN1982/DIN1714)	A. Inoxidable A4

## DIMENSIONES

DN	D	L	Rango ajuste presión	H Max	Peso	Código
mm	mm	mm	bar	mm	[kg]	SAVAL
15	95	**	02-05/06-09/10-16/17-25	240/240/240/240	7	SDSExxxYYYY16015
20	105	**	02-05/06-09/10-16/17-25	240/240/240/240	8	SDSExxxYYYY16020
25	115	**	02-05/06-09/10-16/17-25	230/230/250/280	9	SDSExxxYYYY16025
32	140	105	02-07/08-12/13-25	275/275/335	13,5	SDSExxxYYYY16032
40	150	115	02-05/06-09/10-16/17-25	265/265/330/330	14	SDSExxxYYYY16040
50	165	125	02-05/06-09/10-16/17-25	265/325/325/370	16	SDSExxxYYYY16050
65	185	145	02-06/07-16/17-25	330/330/455	30	SDSExxxYYYY16065
80	200	155	02-05/06-09/10-16/17-25	320/320/460/460	34	SDSExxxYYYY16080
100	220	175	02-06/07-10/11-16	340/475/475	42,5	SDSExxxYYYY16100
125	250	200	02-06/07-12/13-16	485/570/825	75,5	SDSExxxYYYY16125
150	285	225	02-04/05-08/09-16	505/570/790	95	SDSExxxYYYY16150

xxx = nº figura. \*\*Medidas a consultar.

YYYY = rango ajuste presión.

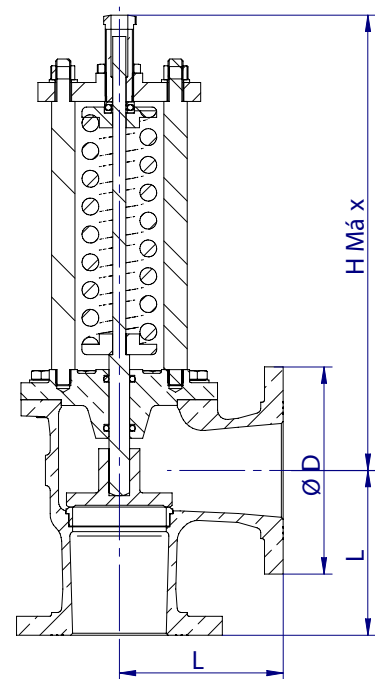

- ◆ Prueba hidráulica de estanqueidad y cierre según EN 12266-1  
100% Válvulas probadas.

# VÁLVULA DE SEGURIDAD

P/Angular. Acero al carbono PN 10/16

## CARACTERÍSTICAS

### Diseño:

- ◆ EN 13709 (DIN 3356 parte 5) / UNE-EN ISO 4126-1.
- ◆ Distancia entre bridas EN 558 serie 1, (DIN 3202 F1).
- ◆ Bridas según EN 1092.

## CARACTERÍSTICAS OPCIONALES

### Apoyo Logístico Integrado (ILS):

- ◆ Documentación Técnica (accesible por QR).
- ◆ Aprovisionamiento de Repuestos (LCRS).
- ◆ Ingeniería Logística (obsolescencia/costes).
- ◆ Ajuste de presión según las necesidades del cliente.

## CONDICIONES DE TRABAJO

Paso	DN	15-150	
Presión nominal	PN	10	16
Máxima presión de trabajo, Kg/Cm <sup>2</sup>	Hasta 100°C	9,4	15

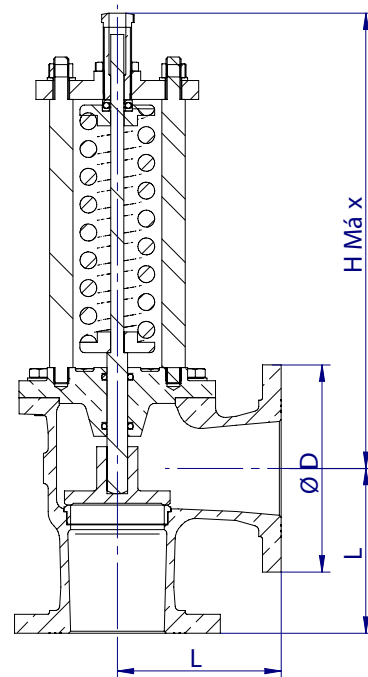

- ◆ Prueba hidráulica de estanqueidad y cierre según EN 12266-1  
100% Válvulas probadas.

## MATERIALES

FIGURA	CUERPO, TAPA Y PRENSA	OBTURADOR	ANILLOS	TORNILLERIA
S-210	Acero al carbono (GS-C 25) (EN10213/DIN 17245)	Bronce (Rg5) (DIN 1705)	Bronce (Rg5) (DIN 1705)	Acero 8.8
S-212	Acero al carbono (GS-C 25) (EN10213/DIN 17245)	A. Inoxidable (AISI420)	A. Inoxidable (AISI420)	Acero 8.8

## DIMENSIONES

DN	D	L	Rango ajuste presión bar	H Max mm	Peso [kg]	Código SAVAL
15	95	**	02-05/06-09/10-16/17-25	240/240/240/240	5,5	SDSExxxYYYY16015
20	105	**	02-05/06-09/10-16/17-25	240/240/240/240	6,5	SDSExxxYYYY16020
25	115	**	02-05/06-09/10-16/17-25	230/230/250/280	7,5	SDSExxxYYYY16025
32	140	105	02-07/08-12/13-25	275/275/335	12,5	SDSExxxYYYY16032
40	150	115	02-05/06-09/10-16/17-25	265/265/330/330	13	SDSExxxYYYY16040
50	165	125	02-05/06-09/10-16/17-25	265/325/325/370	15	SDSExxxYYYY16050
65	185	145	02-06/07-16/17-25	330/330/455	28,5	SDSExxxYYYY16065
80	200	155	02-05/06-09/10-16/17-25	320/320/460/460	32	SDSExxxYYYY16080
100	220	175	02-06/07-10/11-16	340/475/475	38,5	SDSExxxYYYY16100
125	250	200	02-06/07-12/13-16	485/570/825	70	SDSExxxYYYY16125
150	285	225	02-04/05-08/09-16	505/570/790	87	SDSExxxYYYY16150

xxx = nº figura. \*\*Medidas a consultar.

YYYY = rango ajuste presión.

# VÁLVULA DE SEGURIDAD

P/Angular. Acero inoxidable PN 10/16

## CARACTERÍSTICAS

### Diseño:

- ◆ EN 13709 (DIN 3356 parte 5) / UNE-EN ISO 4126-1.
- ◆ Distancia entre bridas EN 558 serie 1, (DIN 3202 F1).
- ◆ Bridas según EN 1092.

## CARACTERÍSTICAS OPCIONALES

### Apoyo Logístico Integrado (ILS):

- ◆ Documentación Técnica (accesible por QR).
- ◆ Aprovisionamiento de Repuestos (LCRS).
- ◆ Ingeniería Logística (obsolescencia/costes).
- ◆ Ajuste de presión según las necesidades del cliente.

## CONDICIONES DE TRABAJO

Paso	DN	15-150	
Presión nominal	PN	16	10
Máxima presión de trabajo, Kg/Cm <sup>2</sup>	Hasta 100°C	15,2	9,5

## MATERIALES

- ◆ Prueba hidráulica de estanqueidad y cierre según EN 12266-1  
100% Válvulas probadas.



FIGURA	CUERPO, TAPA Y PRENSA	OBTURADOR	ANILLOS	TORNILLERIA
S-616	A. Inoxidable A316 (EN10088/DIN 17440)	A. Inoxidable A316 (EN10088/DIN 17440)	A. Inoxidable A316 (EN10088/DIN 17440)	A. Inoxidable A4

## DIMENSIONES

DN	D	L	Rango ajuste presión bar	H Max mm	Peso [kg]	Código SAVAL
15	95	**	02-05/06-09/10-16/17-25	240/240/240/240	6	SDSE616YYYY16015
20	105	**	02-05/06-09/10-16/17-25	240/240/240/240	7	SDSE616YYYY16020
25	115	**	02-05/06-09/10-16/17-25	230/230/250/280	8	SDSE616YYYY16025
32	140	105	02-07/08-12/13-25	275/275/335	12,5	SDSE616YYYY16032
40	150	115	02-05/06-09/10-16/17-25	265/265/330/330	13	SDSE616YYYY16040
50	165	125	02-05/06-09/10-16/17-25	265/325/325/370	15,5	SDSE616YYYY16050
65	185	145	02-06/07-16/17-25	330/330/455	29	SDSE616YYYY16065
80	200	155	02-05/06-09/10-16/17-25	320/320/460/460	32,5	SDSE616YYYY16080
100	220	175	02-06/07-10/11-16	340/475/475	39	SDSE616YYYY16100
125	250	200	02-06/07-12/13-16	485/570/825	71	SDSE616YYYY16125
150	285	225	02-04/05-08/09-16	505/570/790	89	SDSE616YYYY16150

\*\*Medidas a consultar.

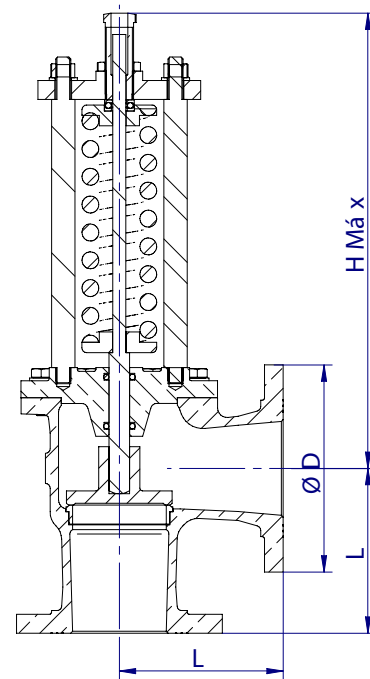
YYYY = rango ajuste presión.



## VÁLVULAS DE RETENCIÓN

# VÁLVULA DE RETENCIÓN DE PISTÓN

P/Recto. Bronce. PN 10/16

## CARACTERÍSTICAS

### Diseño:

- ◆ DIN 13789 (DIN 86262).
- ◆ Distancia entre bridas EN 558 serie 1, (DIN 3202 F1).
- ◆ Bridas según EN 1092.

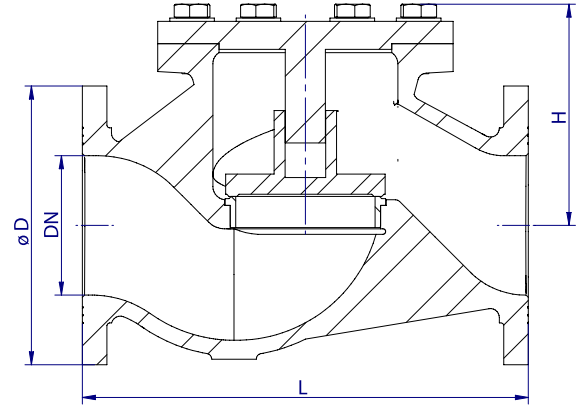

## CARACTERÍSTICAS OPCIONALES

### Apoyo Logístico Integrado (ILS):

- ◆ Documentación Técnica (accesible por QR).
- ◆ Aprovisionamiento de Repuestos (LCRS).
- ◆ Ingeniería Logística (obsolescencia/costes).

## CONDICIONES DE TRABAJO

Peso	DN	15-250	300-400	
Presión nominal	PN	10	16	10
Máxima presión de trabajo, kg/cm <sup>2</sup>	Hasta 100°C	10	16	10
	Hasta 225°C	6,6	10,7	6,6

## MATERIALES

- ◆ Prueba hidráulica de estanqueidad y cierre según EN 12266-1  
100% Válvulas probadas.

FIGURA	CUERPO/TAPA	ASIENTOS	TORNILLERIA
R-708	Bronce (Rg10) (DIN 1705)	CuAl10Fe5Ni5 (EN1982/DIN1714)	A. Inoxidable A4

## DIMENSIONES

DN	ØD	Bridas	L	H	Peso	Código
mm	mm	PN(bar)	mm	mm	[kg]	SAVAL
15	95	10/16	130	72	4	SDRE708TABR16015
20	105	10/16	150	76	5	SDRE708TABR16020
25	115	10/16	160	81	6	SDRE708TABR16025
32	140	10/16	180	102	10	SDRE708TABR16032
40	150	10/16	200	105	10,5	SDRE708TABR16040
50	165	10/16	230	113	13	SDRE708TABR16050
65	185	10/16	290	135	24	SDRE708TABR16065
80	200	10/16	310	135	29,5	SDRE708TABR16080
100	220	10/16	350	170	37	SDRE708TABR16100
125	250	10/16	400	200	67,5	SDRE708TABR16125
150	285	10/16	480	220	94	SDRE708TABR16150
200	340	10	600	280	168	SDRE708TABR10200
200	350	16	600	280	168	SDRE708TABR16200
250	395	10	730	345	230	SDRE708TABR10250
250	405	16	730	345	230	SDRE708TABR16250
300	445	10	850	360	355	SDRE708TABR10300
350	505	10	980	395	500	SDRE708TABR10350
400	565	10	1100	475	670	SDRE708TABR10400

# VÁLVULA DE RETENCIÓN DE PISTÓN

P/Recto. Acero al carbono PN 10/16

## CARACTERÍSTICAS

### Diseño:

- ◆ DIN 13789 (DIN 86262).
- ◆ Distancia entre bridas EN 558 serie 1, (DIN 3202 F1).
- ◆ Bridas según EN 1092.

## CARACTERÍSTICAS OPCIONALES

### Apoyo Logístico Integrado (ILS):

- ◆ Documentación Técnica (accesible por QR).
- ◆ Aprovisionamiento de Repuestos (LCRS).
- ◆ Ingeniería Logística (obsolescencia/costes).

## CONDICIONES DE TRABAJO

Paso	DN	15-250	300-400
Presión nominal	PN	10	16
Máxima presión de trabajo, kg/cm <sup>2</sup>	Hasta 100°C	9,4	15
	Hasta 225°C	8	12,9

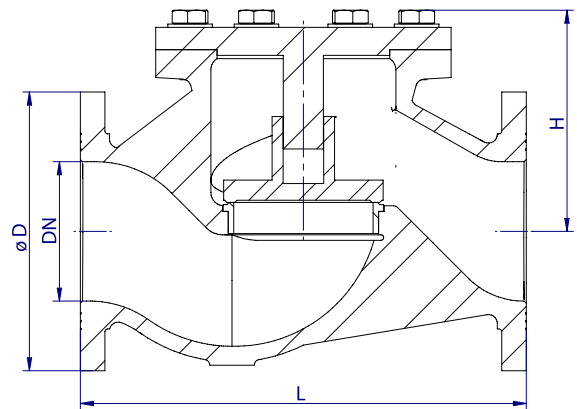

## MATERIALES

- ◆ Prueba hidráulica de estanqueidad y cierre según EN 12266-1  
100% Válvulas probadas.

FIGURA	CUERPO/TAPA	ASIENTOS	TORNILLERIA
R-200	Acero al carbono (GS-C25) (EN10213/DIN17245)	Bronce (Rg5) (DIN 1705)	Acero 8.8
R-202	Acero al carbono (GS-C25) (EN10213/DIN17245)	A. Inoxidable (AISI420)	Acero 8.8

## DIMENSIONES

DN	ØD	Bridas	L	H	Peso	Código
mm	mm	PN(bar)	mm	mm	[kg]	SAVAL
15	95	10/16	130	72	3,5	SDRExxxTABR16015
20	105	10/16	150	76	4,5	SDRExxxTABR16020
25	115	10/16	160	81	5	SDRExxxTABR16025
32	140	10/16	180	102	9	SDRExxxTABR16032
40	150	10/16	200	105	9,5	SDRExxxTABR16040
50	165	10/16	230	113	11,5	SDRExxxTABR16050
65	185	10/16	290	135	21,5	SDRExxxTABR16065
80	200	10/16	310	135	26,5	SDRExxxTABR16080
100	220	10/16	350	170	33	SDRExxxTABR16100
125	250	10/16	400	200	61	SDRExxxTABR16125
150	285	10/16	480	220	84,5	SDRExxxTABR16150
200	340	10	600	280	150	SDRExxxTABR10200
200	350	16	600	280	150	SDRExxxTABR16200
250	395	10	730	345	207,5	SDRExxxTABR10250
250	405	16	730	345	207,5	SDRExxxTABR16250
300	445	10	850	360	320	SDRExxxTABR10300
350	505	10	980	395	439	SDRExxxTABR10350
400	565	10	1100	475	605	SDRExxxTABR10400

xxx = n° figura

# VÁLVULA DE RETENCIÓN DE PISTÓN

P/Recto. Acero inoxidable. PN 10/16

## CARACTERÍSTICAS

### Diseño:

- ◆ DIN 13789 (DIN 86262).
- ◆ Distancia entre bridas EN 558 serie 1, (DIN 3202 F1).
- ◆ Bridas según EN 1092.

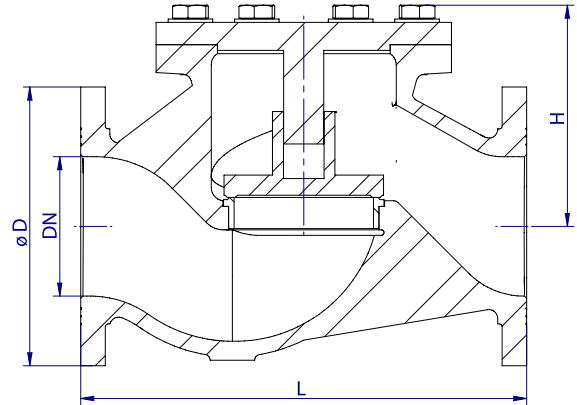

## CARACTERÍSTICAS OPCIONALES

### Apoyo Logístico Integrado (ILS):

- ◆ Documentación Técnica (accesible por QR).
- ◆ Aprovisionamiento de Repuestos (LCRS).
- ◆ Ingeniería Logística (obsolescencia/costes).

## CONDICIONES DE TRABAJO

Peso	DN	15-250	300-400
Presión nominal	PN	10	16
Máxima presión de trabajo, kg/cm <sup>2</sup>	Hasta 100°C	9,5	15,2
	Hasta 225°C	7,3	11,7

## MATERIALES

- ◆ Prueba hidráulica de estanqueidad y cierre según EN 12266-1  
100% Válvulas probadas.

FIGURA	CUERPO/TAPA	ASIENTOS	TORNILLERIA
R-606	A. Inoxidable A316 (EN10088/DIN17440)	A. Inoxidable A316 (EN10088/DIN17440)	A. Inoxidable A4

## DIMENSIONES

DN	ØD	Bridas	L	H	Peso	Código
mm	mm	PN(bar)	mm	mm	[kg]	SAVAL
15	95	10/16	130	72	3,5	SDRE606TABR16015
20	105	10/16	150	76	4,5	SDRE606TABR16020
25	115	10/16	160	81	5	SDRE606TABR16025
32	140	10/16	180	102	9,5	SDRE606TABR16032
40	150	10/16	200	105	10	SDRE606TABR16040
50	165	10/16	230	113	12	SDRE606TABR16050
65	185	10/16	290	135	22	SDRE606TABR16065
80	200	10/16	310	135	27	SDRE606TABR16080
100	220	10/16	350	170	34	SDRE606TABR16100
125	250	10/16	400	200	62,5	SDRE606TABR16125
150	285	10/16	480	220	87	SDRE606TABR16150
200	340	10	600	280	154	SDRE606TABR10200
200	350	16	600	280	154	SDRE606TABR16200
250	395	10	730	345	213	SDRE606TABR10250
250	405	16	730	345	213	SDRE606TABR16250
300	445	10	850	360	328	SDRE606TABR10300
350	505	10	980	395	450	SDRE606TABR10350
400	565	10	1100	475	620	SDRE606TABR10400

# VÁLVULA DE RETENCIÓN DE PISTÓN

P/Angular. Bronce. PN 10/16

## CARACTERÍSTICAS

### Diseño:

- ◆ DIN 13789 (DIN 86262).
- ◆ Distancia entre bridas EN 558 serie 8, (DIN 3202 F32).
- ◆ Bridas según EN 1092.

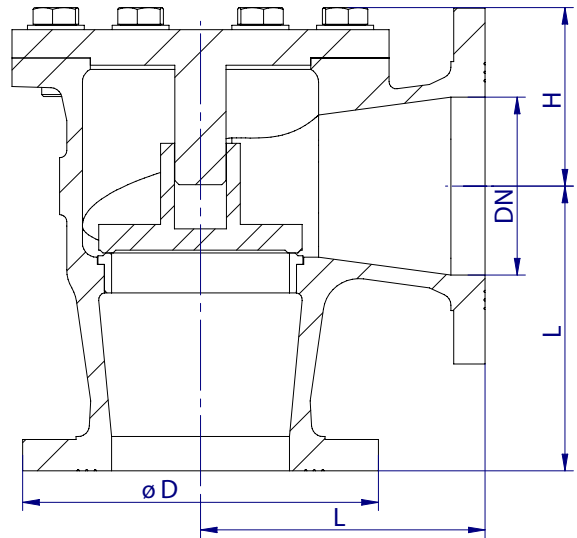

## CARACTERÍSTICAS OPCIONALES

### Apoyo Logístico Integrado (ILS):

- ◆ Documentación Técnica (accesible por QR).
- ◆ Aprovisionamiento de Repuestos (LCRS).
- ◆ Ingeniería Logística (obsolescencia/costes).

## CONDICIONES DE TRABAJO

Paso	DN	15-250	300-400	
Presión nominal	PN	10	16	10
Máxima presión de trabajo, kg/cm <sup>2</sup>	Hasta 100°C	10	16	10
	Hasta 225°C	6,6	10,7	6,6

## MATERIALES

- ◆ Prueba hidráulica de estanqueidad y cierre según EN 12266-1  
100% Válvulas probadas.

FIGURA	CUERPO/TAPA	ASIENTOS	TORNILLERIA
R-718	Bronce (Rg10) (DIN 1705)	CuAl10Fe5Ni5 (EN1982/DIN1714)	A. Inoxidable A4

## DIMENSIONES

DN	ØD	Bridas	L	H	Peso	Código
mm	mm	PN(bar)	mm	mm	[kg]	SAVAL
15	95	10/16	**	61	4	SDRE718TABR16015
20	105	10/16	**	61	4,5	SDRE718TABR16020
25	115	10/16	**	61	5,2	SDRE718TABR16025
32	140	10/16	105	81	9,5	SDRE718TABR16032
40	150	10/16	115	81	11	SDRE718TABR16040
50	165	10/16	125	81	12,5	SDRE718TABR16050
65	185	10/16	145	88	22	SDRE718TABR16065
80	200	10/16	155	88	26,5	SDRE718TABR16080
100	220	10/16	175	108	33	SDRE718TABR16100
125	250	10/16	200	126	55	SDRE718TABR16125
150	285	10/16	225	140	72	SDRE718TABR16150
200	340	10	275	167	137,5	SDRE718TABR10200
200	350	16	275	167	137,5	SDRE718TABR16200
250	395	10	325	222	226	SDRE718TABR10250
250	405	16	325	222	226	SDRE718TABR16250
300	445	10	375	212	260	SDRE718TABR10300
350	505	10	425	233	380	SDRE718TABR10350
400	565	10	475	286	555	SDRE718TABR10400

\*\*Medidas a consultar.

# VÁLVULA DE RETENCIÓN DE PISTÓN

P/Angular. Acero al carbono PN 10/16

## CARACTERÍSTICAS

### Diseño:

- ◆ DIN 13789 (DIN 86262).
- ◆ Distancia entre bridas EN 558 serie 8, (DIN 3202 F32).
- ◆ Bridas según EN 1092.

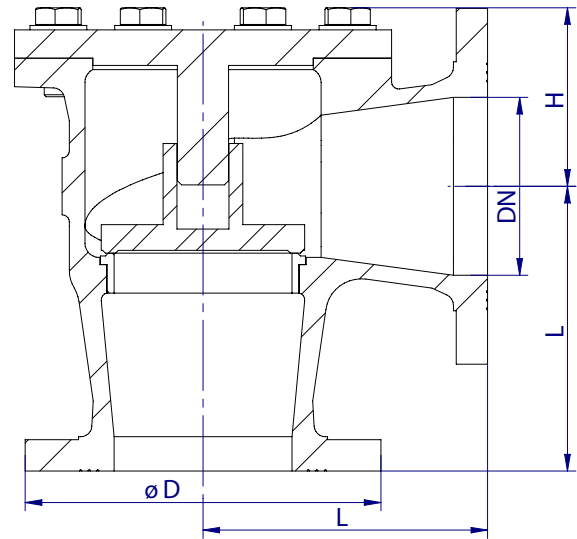

## CARACTERÍSTICAS OPCIONALES

### Apoyo Logístico Integrado (ILS):

- ◆ Documentación Técnica (accesible por QR).
- ◆ Aprovisionamiento de Repuestos (LCRS).
- ◆ Ingeniería Logística (obsolescencia/costes).

## CONDICIONES DE TRABAJO

Paso	DN	15-250	300-400
Presión nominal	PN	10	16
Máxima presión de trabajo, kg/cm <sup>2</sup>	Hasta 100°C	9,4	15
	Hasta 225°C	8	12,9

## MATERIALES

- ◆ Prueba hidráulica de estanqueidad y cierre según EN 12266-1  
100% Válvulas probadas.

FIGURA	CUERPO/TAPA	ASIENTOS	TORNILLERIA
R-210	Acero al carbono (GS-C25) (EN10213/DIN17245)	Bronce (Rg5) (DIN 1705)	Acero 8.8
R-212	Acero al carbono (GS-C25) (EN10213/DIN17245)	A. Inoxidable (AISI420)	Acero 8.8

## DIMENSIONES

DN	ØD	Bridas	L	H	Peso	Código
mm	mm	PN(bar)	mm	mm	[kg]	SAVAL
15	95	10/16	**	61	3,3	SDRExxxTABR16015
20	105	10/16	**	61	4	SDRExxxTABR16020
25	115	10/16	**	61	5	SDRExxxTABR16025
32	140	10/16	105	81	8,5	SDRExxxTABR16032
40	150	10/16	115	81	10	SDRExxxTABR16040
50	165	10/16	125	81	11,2	SDRExxxTABR16050
65	185	10/16	145	88	20	SDRExxxTABR16065
80	200	10/16	155	88	24	SDRExxxTABR16080
100	220	10/16	175	108	30	SDRExxxTABR16100
125	250	10/16	200	126	50	SDRExxxTABR16125
150	285	10/16	225	140	65	SDRExxxTABR16150
200	340	10	275	167	124	SDRExxxTABR10200
200	350	16	275	167	124	SDRExxxTABR16200
250	395	10	325	222	204	SDRExxxTABR10250
250	405	16	325	222	204	SDRExxxTABR16250
300	445	10	375	212	236	SDRExxxTABR10300
350	505	10	425	233	345	SDRExxxTABR10350
400	565	10	475	286	404	SDRExxxTABR10400

xxx = nº figura. \*\*Medidas a consultar.

# VÁLVULA DE RETENCIÓN DE PISTÓN

P/Angular. Acero inoxidable. PN 10/16

## CARACTERÍSTICAS

### Diseño:

- ◆ DIN 13789 (DIN 86262).
- ◆ Distancia entre bridas EN 558 serie 8, (DIN 3202 F32).
- ◆ Bridas según EN 1092.

## CARACTERÍSTICAS OPCIONALES

### Apoyo Logístico Integrado (ILS):

- ◆ Documentación Técnica (accesible por QR).
- ◆ Aprovisionamiento de Repuestos (LCRS).
- ◆ Ingeniería Logística (obsolescencia/costes).

## CONDICIONES DE TRABAJO

Paso	DN	15-250	300-400
Presión nominal	PN	10	16
Máxima presión de trabajo, kg/cm <sup>2</sup>	Hasta 100°C	9,5	15,2
	Hasta 225°C	7,3	11,7

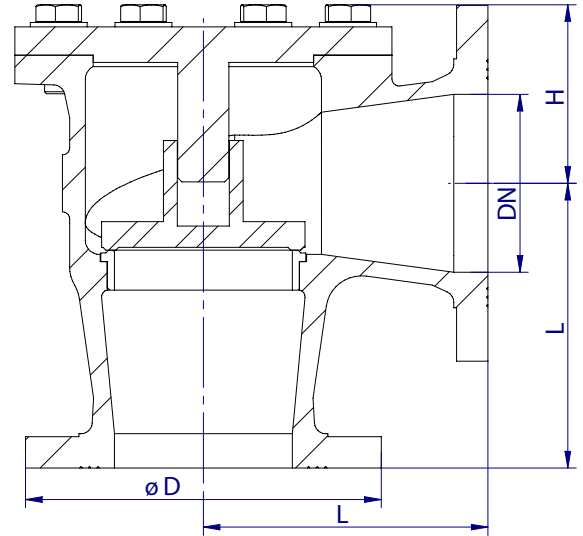

## MATERIALES

- ◆ Prueba hidráulica de estanqueidad y cierre según EN 12266-1  
100% Válvulas probadas.

FIGURA	CUERPO/TAPA	ASIENTOS	TORNILLERIA
R-616	A. Inoxidable A316 (EN10088/DIN17440)	A. Inoxidable A316 (EN10088/DIN17440)	A. Inoxidable A4

## DIMENSIONES

DN	ØD	Bridas	L	H	Peso	Código
mm	mm	PN(bar)	mm	mm	[kg]	SAVAL
15	95	10/16	**	61	3,4	SDRE616TABR16015
20	105	10/16	**	61	4,1	SDRE616TABR16020
25	115	10/16	**	61	5	SDRE616TABR16025
32	140	10/16	105	81	9	SDRE616TABR16032
40	150	10/16	115	81	10	SDRE616TABR16040
50	165	10/16	125	81	11,5	SDRE616TABR16050
65	185	10/16	145	88	20,5	SDRE616TABR16065
80	200	10/16	155	88	24,5	SDRE616TABR16080
100	220	10/16	175	108	31	SDRE616TABR16100
125	250	10/16	200	126	51	SDRE616TABR16125
150	285	10/16	225	140	66,5	SDRE616TABR16150
200	340	10	275	167	127,5	SDRE616TABR10200
200	350	16	275	167	127,5	SDRE616TABR16200
250	395	10	325	222	209	SDRE616TABR10250
250	405	16	325	222	209	SDRE616TABR16250
300	445	10	375	212	242	SDRE616TABR10300
350	505	10	425	233	355	SDRE616TABR10350
400	565	10	475	286	520	SDRE616TABR10400

\*\*Medidas a consultar.

# VÁLVULA DE RETENCIÓN A CLAPETA

P/Recto. Bronce PN 10/16

## CARACTERÍSTICAS

### Diseño:

- ◆ UN EN 16767.
- ◆ Distancia entre bridas EN 558-1 (DIN 3202 F6).
- ◆ Bridas según EN 1092 (DIN 2633 PN16).
- ◆ Asiento metálico.

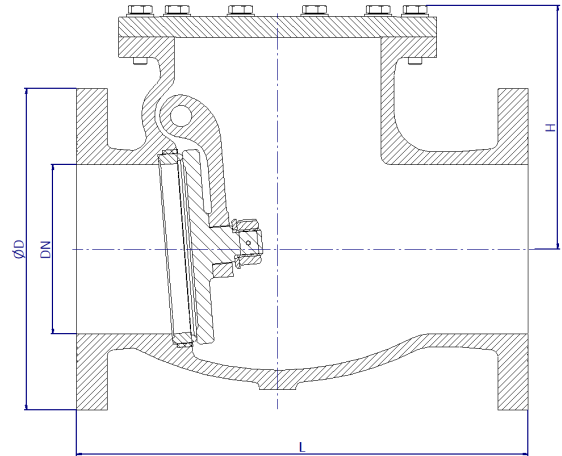

## CARACTERÍSTICAS OPCIONALES

### Apoyo Logístico Integrado (ILS):

- ◆ Documentación Técnica (accesible por QR).
- ◆ Aprovisionamiento de Repuestos (LCRS).
- ◆ Ingeniería Logística (obsolescencia/costes).

## CONDICIONES DE TRABAJO

Paso	DN	32-250	
Presión nominal	PN	10	16
Máxima presión de trabajo, kg/cm <sup>2</sup>	Hasta 100°C	10	16
	Hasta 225°C	6,6	10,7

## MATERIALES

- ◆ Prueba hidráulica de estanqueidad y cierre según EN 12266-1  
100% Válvulas probadas.

FIGURA	CUERPO	TAPA	CLAPETA	ASIENTOS	TORNILLERIA
RS-707	Bronce (Rg10) (DIN 1705)	Bronce (Rg10) (DIN 1705)	Bronce (Rg10) (DIN 1705)	Bronce (Rg10) (DIN 1705)	A. Inoxidable A4
RS-708	Bronce (Rg10) (DIN 1705)	CuAl10Fe5Ni5 (EN1982/DIN1714)	CuAl10Fe5Ni5 (EN1982/DIN1714)	CuAl10Fe5Ni5 (EN1982/DIN1714)	A. Inoxidable A4

## DIMENSIONES

DN	ØD	Bridas	L	H	Peso	Código
mm	mm	PN(bar)	mm	mm	[kg]	SAVAL
32	140	10/16	180	138	14	SDRSxxxTABR16032
40	150	10/16	180	138	14	SDRSxxxTABR16040
50	165	10/16	200	145	19	SDRSxxxTABR16050
65	185	10/16	240	165	24,5	SDRSxxxTABR16065
80	200	10/16	260	175	29,5	SDRSxxxTABR16080
100	220	10/16	300	200	37	SDRSxxxTABR16100
125	250	10/16	350	220	60,5	SDRSxxxTABR16125
150	285	10/16	400	240	69,5	SDRSxxxTABR16150
200	340	10	500	310	155	SDRSxxxTABR10200
200	340	16	500	310	155	SDRSxxxTABR16200
250	395	10	600	375	224	SDRSxxxTABR10250
250	405	16	600	375	224	SDRSxxxTABR16250

xxx = nº figura

# VÁLVULA DE RETENCIÓN A CLAPETA

P/Recto. Acero al carbono PN 10/16

## CARACTERÍSTICAS

### Diseño:

- ◆ UN EN 16767.
- ◆ Distancia entre bridas EN 558-1 (DIN 3202 F6).
- ◆ Bridas según EN 1092 (DIN 2633 PN16).
- ◆ Asiento metálico.

## CARACTERÍSTICAS OPCIONALES

### Apoyo Logístico Integrado (ILS):

- ◆ Documentación Técnica (accesible por QR).
- ◆ Aprovisionamiento de Repuestos (LCRS).
- ◆ Ingeniería Logística (obsolescencia/costes).

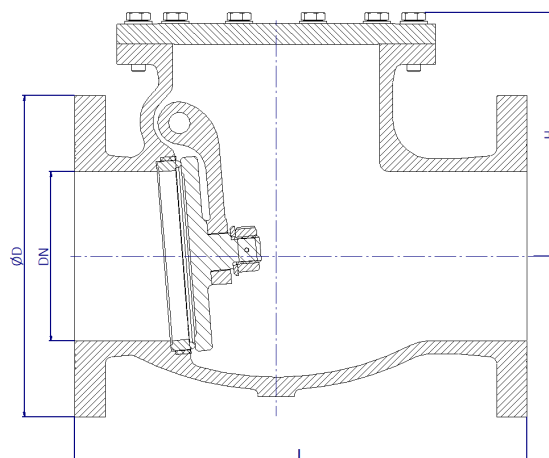

## CONDICIONES DE TRABAJO

Paso	DN	32 - 250	
Presión nominal	PN	10	16
Máxima presión de trabajo, kg/cm <sup>2</sup>	Hasta 100°C	9,4	15
	Hasta 225°C	8	12,9

## MATERIALES

- ◆ Prueba hidráulica de estanqueidad y cierre según EN 12266-1  
100% Válvulas probadas.

FIGURA	CUERPO	TAPA	CLAPETA	ASIENTOS	TORNILLERIA
RS-200	Acero al carbono (GS-C 25) (EN10213/DIN 17245)	ST52 o similar	Bronce (Rg5) (DIN 1705)	Bronce (Rg5) (DIN 1705)	Acero 8.8
RS-202	Acero al carbono (GS-C 25) (EN10213/DIN 17245)	ST52 o similar	A. Inoxidable (AISI420)	A. Inoxidable (AISI420)	Acero 8.8

## DIMENSIONES

DN	ØD	Bridas	L	H	Peso	Código
mm	mm	PN(bar)	mm	mm	[kg]	SAVAL
32	140	10/16	180	138	12,5	SDRSxxxTABR16032
40	150	10/16	180	138	12,5	SDRSxxxTABR16040
50	165	10/16	200	145	17,5	SDRSxxxTABR16050
65	185	10/16	240	165	22	SDRSxxxTABR16065
80	200	10/16	260	175	26,5	SDRSxxxTABR16080
100	220	10/16	300	200	33,5	SDRSxxxTABR16100
125	250	10/16	350	220	55	SDRSxxxTABR16125
150	285	10/16	400	240	62,5	SDRSxxxTABR16150
200	340	10	500	310	140	SDRSxxxTABR10200
200	340	16	500	310	140	SDRSxxxTABR16200
250	395	10	600	375	200,5	SDRSxxxTABR10250
250	405	16	600	375	200,5	SDRSxxxTABR16250

xxx = nº figura

# VÁLVULA DE RETENCIÓN A CLAPETA

P/Recto. Acero inoxidable PN 10/16

## CARACTERÍSTICAS

### Diseño:

- ◆ UN EN 16767.
- ◆ Distancia entre bridas EN 558-1 (DIN 3202 F6).
- ◆ Bridas según EN 1092 (DIN 2633 PN16).
- ◆ Asiento metálico.

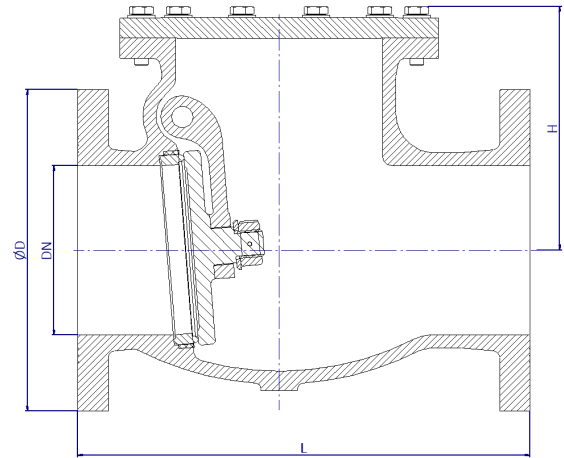

## CARACTERÍSTICAS OPCIONALES

### Apoyo Logístico Integrado (ILS):

- ◆ Documentación Técnica (accesible por QR).
- ◆ Aprovisionamiento de Repuestos (LCRS).
- ◆ Ingeniería Logística (obsolescencia/costes).

## CONDICIONES DE TRABAJO

Paso	DN	32-250	
Presión nominal	PN	10	16
Máxima presión de trabajo, kg/cm <sup>2</sup>	Hasta 100°C	9,5	15,2
	Hasta 225°C	7,3	11,7

## MATERIALES

- ◆ Prueba hidráulica de estanqueidad y cierre según EN 12266-1  
100% Válvulas probadas.

FIGURA	CUERPO	TAPA	CLAPETA	ASIENTOS	TORNILLERIA
RS-606	A. Inoxidable A316 (EN10088/DIN 17440)	A. Inoxidable A316	A. Inoxidable A316	A. Inoxidable A316	A. Inoxidable A4

## DIMENSIONES

DN	ØD	Bridas	L	H	Peso	Código
mm	mm	PN(bar)	mm	mm	[kg]	SAVAL
32	140	10/16	180	138	13	SDRS606TABR16032
40	150	10/16	180	138	13	SDRS606TABR16040
50	165	10/16	200	145	18	SDRS606TABR16050
65	185	10/16	240	165	22,5	SDRS606TABR16065
80	200	10/16	260	175	27	SDRS606TABR16080
100	220	10/16	300	200	34,5	SDRS606TABR16100
125	250	10/16	350	220	56	SDRS606TABR16125
150	285	10/16	400	240	64	SDRS606TABR16150
200	340	10	500	310	143,5	SDRS606TABR10200
200	340	16	500	310	143,5	SDRS606TABR16200
250	395	10	600	375	206	SDRS606TABR10250
250	405	16	600	375	206	SDRS606TABR16250



## VÁLVULAS DE DESCARGA

# VÁLVULA DE DESCARGA

P/Recto. Bronce PN 10/16

## CARACTERÍSTICAS

### Diseño:

- ◆ EN 13789 (DIN 3356 parte 5).
- ◆ Distancia entre bridas EN 558-1 Serie 1.
- ◆ Bridas según EN 1092 (DIN 2633).
- ◆ Con resorte tarado a 0.5 kg/cm<sup>2</sup>.
- ◆ Indicador de posición.

## CARACTERÍSTICAS OPCIONALES

### Apoyo Logístico Integrado (ILS):

- ◆ Documentación Técnica (accesible por QR).
- ◆ Aprovisionamiento de Repuestos (LCRS).
- ◆ Ingeniería Logística (obsolescencia/costes).

## CONDICIONES DE TRABAJO

Paso	DN	32-150	
Presión nominal	PN	10	16
Máxima presión de trabajo, kg/cm <sup>2</sup>	Hasta 100°C	10	16

## MATERIALES

- ◆ Prueba hidráulica de estanqueidad y cierre según EN 12266-1  
100% Válvulas probadas.



FIGURA	TIPO	CUERPO/TAPA	ASIENTOS	HUSILLO	TORNILLERIA	VOLANTE
GD-708	Descarga	Bronce (Rg10)(DIN1705) CuAl10Fe5Ni5 (EN 1982/DIN 1714)	CuAl10Fe5Ni5 (EN 1982/DIN 1714)	CuAl10Fe5Ni5 (En 1982/DIN 1714)	A. Inoxidable A4	Aluminio

## DIMENSIONES

DN	ØD	Bridas	L	H Max	ød	øK	Nº Agujeros	Peso [kg]	Código SAVAL
mm	mm	PN	mm	mm	mm	mm			
32	140	10/16	180	320	18	100	4	14	SDGD708INBR16032
40	150	10/16	200	325	18	110	4	14,5	SDGD708INBR16040
50	165	10/16	230	325	18	125	4	16	SDGD708INBR16050
65	185	10/16	290	385	18	145	4	30	SDGD708INBR16065
80	200	10/16	310	385	18	160	8	35,5	SDGD708INBR16080
100	220	10/16	350	462	18	180	8	44	SDGD708INBR16100
125	250	10/16	400	610	18	210	8	83	SDGD708INBR16125
150	285	10/16	480	625	18	240	8	111	SDGD708INBR16150

# VÁLVULA DE DESCARGA

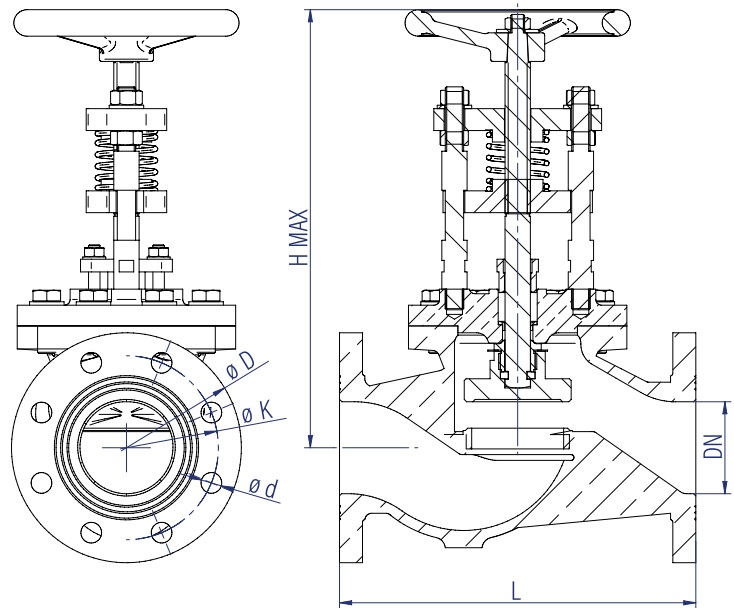
P/Angular. Bronce PN 10/16

## CARACTERÍSTICAS

### Diseño:

- ◆ EN 13789 (DIN 3356 parte 5).
- ◆ Distancia entre bridas EN 558-1 Serie 1.
- ◆ Bridas según EN 1092 (DIN 2633).
- ◆ Con resorte tarado a 0.5 kg/cm<sup>2</sup>.
- ◆ Indicador de posición.

## CARACTERÍSTICAS OPCIONALES

### Apoyo Logístico Integrado (ILS):

- ◆ Documentación Técnica (accesible por QR).
- ◆ Aprovisionamiento de Repuestos (LCRS).
- ◆ Ingeniería Logística (obsolescencia/costes).

## CONDICIONES DE TRABAJO

Paso	DN	32-150	
Presión nominal	PN	10	16
Máxima presión de trabajo, kg/cm <sup>2</sup>	Hasta 100°C	10	16

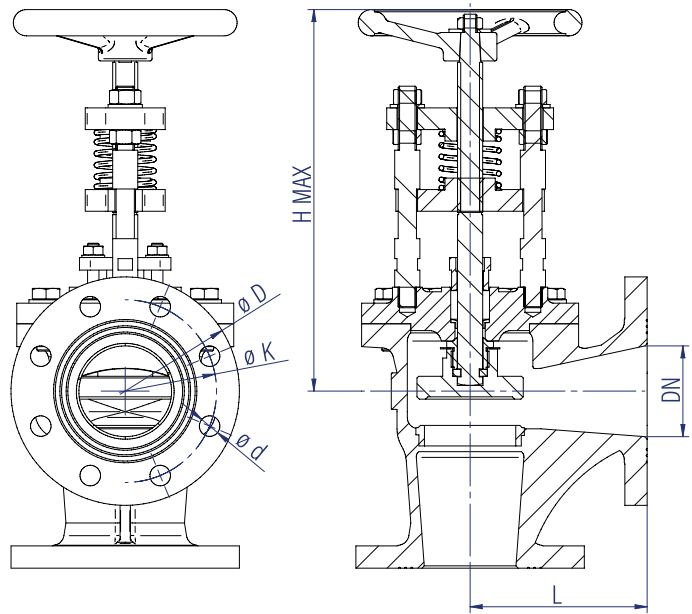

## MATERIALES

- ◆ Prueba hidráulica de estanqueidad y cierre según EN 12266-1  
100% Válvulas probadas.

FIGURA	TIPO	CUERPO/TAPA	ASIENTOS	HUSILLO	TORNILLERIA	VOLANTE
GD-718	Descarga	Bronce (Rg10)(DIN1705) CuAl10Fe5Ni5 (EN 1982/DIN 1714)	CuAl10Fe5Ni5 (EN 1982/DIN 1714)	CuAl10Fe5Ni5 (En 1982/DIN 1714)	A. Inoxidable A4	Aluminio

## DIMENSIONES

DN	ØD	Bridas	L	H Max	ød	øK	Nº	Peso	Código
mm	mm	PN	mm	mm	mm	mm	Agujeros	[kg]	SAVAL
32	140	10/16	105	300	18	100	4	12	SDGD718INBR16032
40	150	10/16	115	300	18	110	4	13	SDGD718INBR16040
50	165	10/16	125	300	18	125	4	15,5	SDGD718INBR16050
65	185	10/16	145	335	18	145	4	28,5	SDGD718INBR16065
80	200	10/16	155	335	18	160	8	32,5	SDGD718INBR16080
100	220	10/16	175	400	18	180	8	40	SDGD718INBR16100
125	250	10/16	200	535	18	210	8	70,5	SDGD718INBR16125
150	285	10/16	225	550	18	240	8	88,5	SDGD718INBR16150



**IMBORNAL**

# IMBORNAL “SELLO HIDRÁULICO”

Salida vertical, para soldar.

## CARACTERÍSTICAS

- ◆ Posibilidad de fabricación en otros materiales.
- ◆ Para medidas especiales con una cota “H” mayor que la estándar, se pueden ofertar alturas especiales de interno “C”.

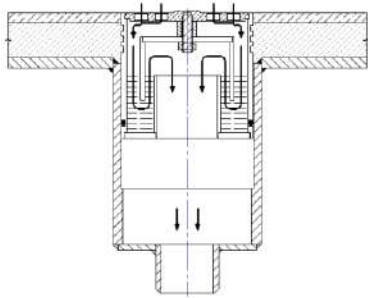

◆ Montaje típico

Nº	COMPONENTE	MATERIAL
1	Rejilla	RG-5
		AISI 316
2	Cuerpo	PVC

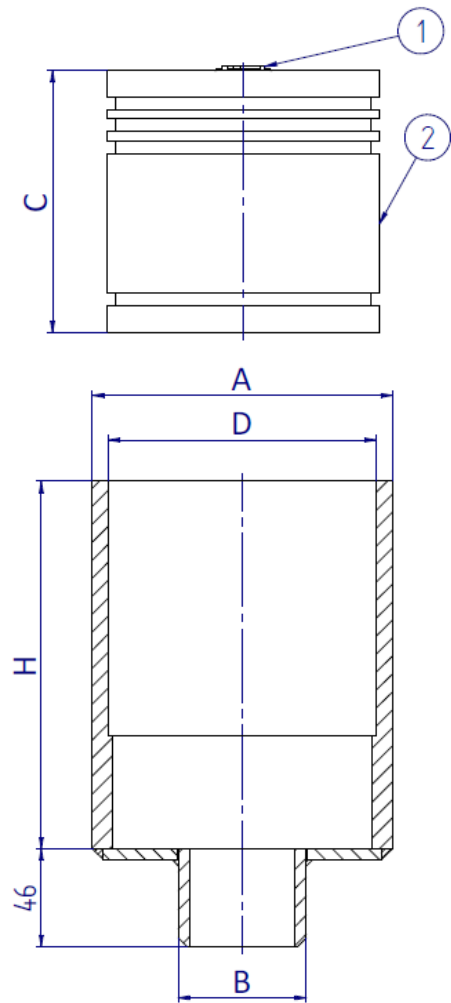

## MATERIALES Y DIMENSIONES

Referencia	A	B	C	H		D	Material
				Estándar	Especial		
D-101-01	2"	141,3	60,3	120	124   160   202	126	Acero Galvanizado
D-101-02	1 1/2"	101,6	48,3	70   110	80   120	92	
D-101-03	2"	140	55	120	124   160   202	126,3	Aluminio 6060/6082
D-101-04	1 1/2"	100	50	70   110	80   120	92	
D-101-05	2"	140	55	120	124	202	Acero Inoxidable

# IMBORNAL “SELLO HIDRÁULICO”

Salida lateral, para soldar.

## CARACTERÍSTICAS

### Diseño:

- ◆ Posibilidad de fabricación en otros materiales.
- ◆ Para medidas especiales con una cota “H” mayor que la estándar, se pueden ofertar alturas especiales de interno “C”.

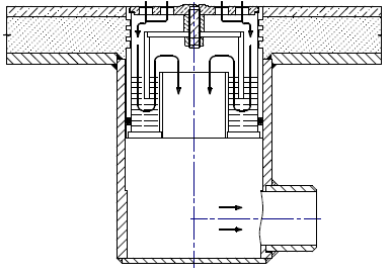

◆ Montaje típico

Nº	COMPONENTE	MATERIAL
1	Rejilla	RG-5
		AISI 316
2	Cuerpo	PVC

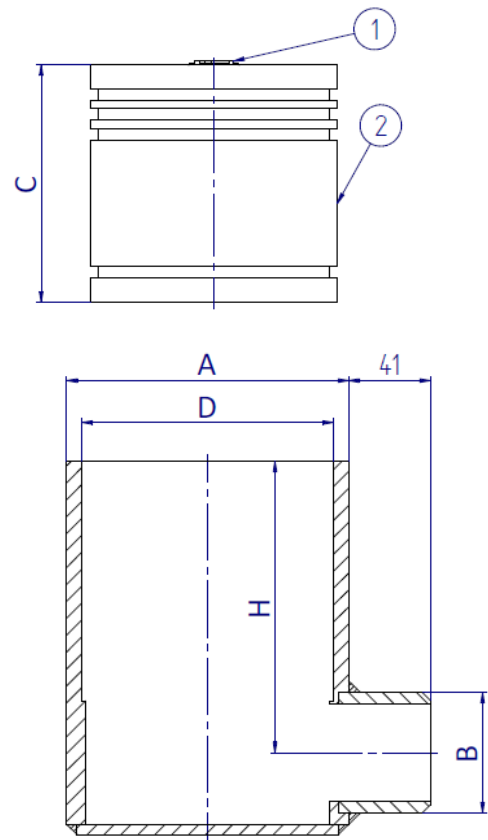

## MATERIALES Y DIMENSIONES

Referencia		A	B	C	H			D	Material
					Estándar	Especial			
D-102-01	2"	141,3	60,3	120	116	160	191	126	Acero Galvanizado
D-102-02	1 1/2"	101,6	48,3	110	101	150	181	92	
D-102-03	2"	140	55	120	116	160	191	126,3	Aluminio 6060/6082
D-102-04	1 1/2"	100	50	110	101	150	181	92	

# IMBORNAL “SELLO HIDRÁULICO”

Salida vertical, para roscar.

## CARACTERÍSTICAS

### Diseño:

- ◆ Posibilidad de fabricación en otros materiales y dimensiones.

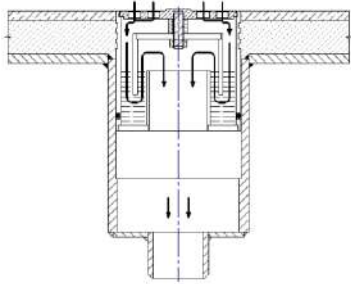

◆ Montaje típico

Nº	COMPONENTE	MATERIAL
1	Rejilla	RG-5
		AISI 316
2	Cuerpo	PVC

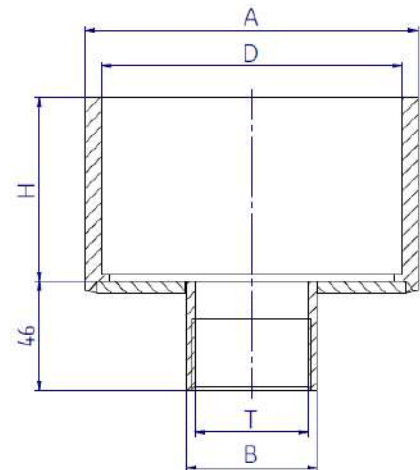
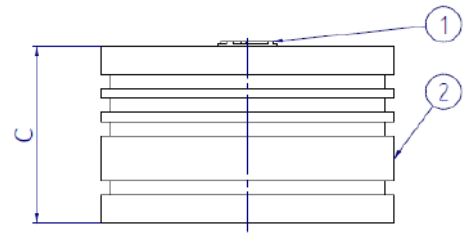

## MATERIALES Y DIMENSIONES

Referencia		A	B	T	C	H	D	Material
D-107-01	2"	140	55	G1 1/2"	75	80	126	Aluminio 6060/6082
D-107-02	2"	140	55	G1 1/4"	75	80	126	

# IMBORNAL "SELLO HIDRÁULICO"

Para ducha.

## CARACTERÍSTICAS

- ◆ Posibilidad de fabricación en otros materiales y dimensiones.

### Notas:

- ◆ La cota "A" depende del espesor del suelo "B".

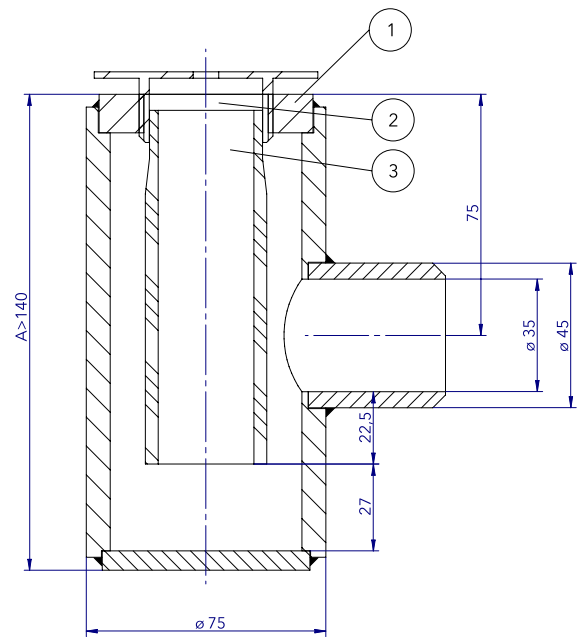
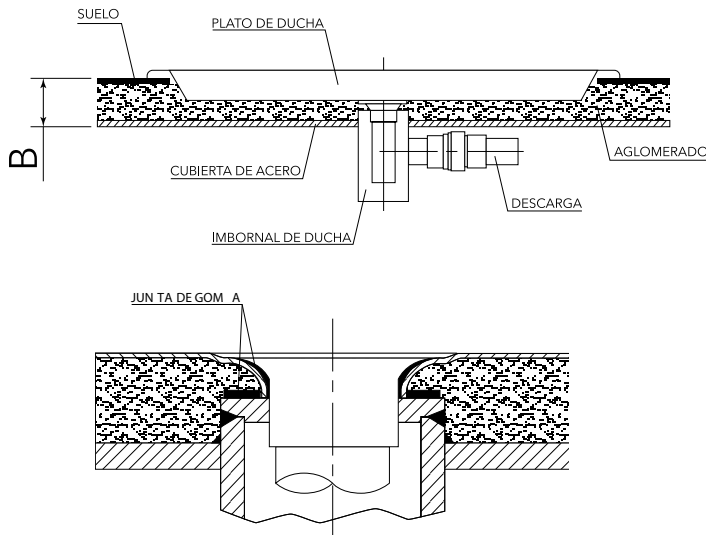

- ◆ Montaje típico

## MATERIALES

REF.	COMPONENTE	MATERIAL
1	Cuerpo	Acero Galv.
2	Boquilla	Latón Cromado
3	Tubo cierre hidráulico	PVC

## **SAVAL | MARINE VALVES**

P.E. Tanos-Viérnolos  
C/ La Espina, 44  
39300 Torrelavega.  
Cantabria. España

**[WWW.VALSAVAL.COM](http://WWW.VALSAVAL.COM)**

